

MCR 150 V2-DE_0422

MCR 150

**Portables DAB+/
UKW Radio mit
Bluetooth und
wiederaufladbarer
Batterie**

Dual

Bedienungsanleitung



Inhaltsverzeichnis

Vorwort	5
Zielgruppe dieser Bedienungsanleitung	6
Gestaltungsmerkmale dieser Bedienungsanleitung	6
Warnhinweise	7
Technische Daten.....	9
Richtlinien und Normen.....	10
Lieferumfang.....	11
Geräteübersicht	12
Hinweise zur Handhabung.....	15
Sicherheitshinweise.....	15
Bestimmungsgemäße Verwendung.....	20
Gerät zum Betrieb vorbereiten.....	21
Gerät aufstellen.....	21
Akku aufladen.....	23
Allgemeine Geräte-Funktionen.....	25
Gerät einschalten	25
Lautstärke einstellen.....	26
Uhrzeit einstellen.....	26

Funktionen.....	27
DAB+/DAB Radio	27
UKW-Radio	37
DAB/UKW-Sender speichern.....	41
Alarm Einstellungen.....	43
Bluetooth	46
Systemeinstellungen.....	49
Fehlerbehebung.....	54
Probleme mit dem Gerät	54
Probleme mit dem Radio.....	55
Probleme mit Bluetooth.....	57
Gerät reinigen	59
Entsorgungshinweise	60
Ersatzteile & Zubehör.....	62

Vorwort

Diese Bedienungsanleitung hilft beim bestimmungsgemäßen und sicheren Gebrauch des Gerätes.

Die Bedienungsanleitung aufmerksam durchlesen und für den späteren Gebrauch aufbewahren.

Insbesondere die enthaltenen Sicherheits- und Warnhinweise müssen beachtet werden, um mögliche Gefahren beim Gebrauch des Gerätes abzuwenden.

Alle Marken- und Produktnamen sind Warenzeichen oder eingetragene Warenzeichen der jeweiligen Hersteller.

- Bluetooth is a registered trademark owned by Bluetooth SIG, Inc.

Zielgruppe dieser Bedienungsanleitung

Die Bedienungsanleitung richtet sich an jede Person, die das Gerät

- aufstellt,
- bedient,
- reinigt oder
- entsorgt.

Gestaltungsmerkmale dieser Bedienungsanleitung

Verschiedene Elemente der Bedienungsanleitung sind mit festgelegten Gestaltungsmerkmalen versehen. So kann leicht festgestellt werden, ob es sich um

normalen Text,

<Menüpunkte>,

- Aufzählungen oder
1. Handlungsschritte handelt.

Warnhinweise

Die Warnhinweise in dieser Bedienungsanleitung sind gemäß nachfolgendem Schema aufgebaut:



GEFAHR

Das Signalwort „**GEFAHR**“ kennzeichnet eine Warnung vor unmittelbarer Lebensgefahr!



WARNUNG

Das Signalwort „**WARNUNG**“ kennzeichnet eine Warnung vor möglicher Lebensgefahr und/oder schweren irreversiblen Verletzungen!



VORSICHT

Das Signalwort „**VORSICHT**“ kennzeichnet eine Warnung vor möglichen mittleren und oder leichten Verletzungen!

ACHTUNG

Das Signalwort „**ACHTUNG**“
kennzeichnet mögliche Sachschäden.

Hinweis

„**Hinweis**“ kennzeichnet nützliche oder
wichtige Informationen zum Produkt.

Technische Daten

Technische Änderungen und Irrtümer vorbehalten.

Die Abmessungen sind ungefähre Werte.

DAB/FM Radiowecker	
Abmessungen Gerät (Breite x Tiefe x Höhe)	170 x 65 x 71 mm
Gewicht	ca. 422 g
Umgebungs- temperatur	+0 °C bis +35 °C
Relative Luftfeuchte (nicht kondensierend)	5 % bis 90 %
Spannungs- versorgung	Micro-USB DC 5 V / 1 A
Batteriebetrieb	Eingebaute wiederaufladbare Batterie (3,7 V / 2.000 mAh)
Lautsprecher	Ausgangsleistung 6 W RMS

Technische Daten

DAB / DAB+ Frequenz	174 (5A) – 240 MHz (13F)
FM Frequenz	87,5 – 108 MHz
Antenne	Teleskopantenne ca. 66 cm
Bluetooth Version Frequenz Reichweite	Version 5.0 2.4 GHz ca. 10 m

Richtlinien und Normen



Dieses Gerät entspricht
folgenden Richtlinien:

- EMV-Richtlinie 2014/30/EU
- Funkanlagenrichtlinie
2014/53/EU
- Niederspannungsrichtlinie
2014/35/EU
- Öko-Design Richtlinie
2009/125/EG
- RoHS-Richtlinie 2011/65/EU.

Der vollständige Text der EU-
Konformitätserklärung ist unter der
folgenden Internetadresse verfügbar:

<https://dual.de/konformitaetserklaerungen/>

Lieferumfang

Bitte erst das Gerät und alle Zubehörteile aus der Verpackung entnehmen.

Sicherstellen, dass alle nachfolgend aufgeführten Teile vorhanden sind:

- DAB+/UKW Radio mit Bluetooth,
- diese Bedienungsanleitung,
- Micro-USB Ladekabel.

Hinweis

Bei unvollständigem Lieferumfang bitte an den Hersteller wenden.

Geräteübersicht



Abb. 1: Geräteübersicht

1	AUX-IN
2	DC 5 V IN: Netzanschluss für Micro-USB Ladekabel
3	Lautsprecher
4	Antenne
5	Display
6/7	</> : Navigieren: <ul style="list-style-type: none">• im Menü• bei der Sender- und Titelauswahl
8	- : Lautstärke senken
9	+ : Lautstärke erhöhen
10	⏻ : Ein- und Ausschalten
11	MODE: Betriebsartenwahl: DAB / FM / Bluetooth / AUX
12	PRESET Drücken: <ul style="list-style-type: none">• Sender von der Favoritenliste öffnen Gedrückt halten: <ul style="list-style-type: none">• Favoriten speichern

13

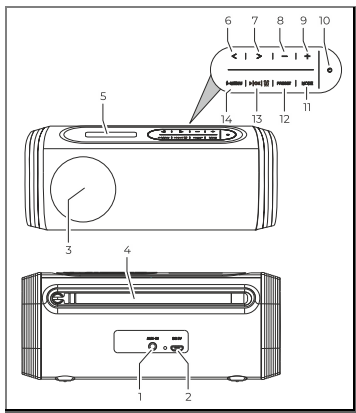

- Bestätigung einer Aktion:
- Play/Pause in Bluetooth-Option
- Aktivieren der Schlummerfunktion

14

i•MENU

Drücken:

- Informationen zu den Sendern
- Menü verlassen

Gedrückt halten:

- Menü öffnen

Hinweise zur Handhabung

Alle Sicherheitshinweise sorgfältig durchlesen und diese Bedienungsanleitung für spätere Fragen aufbewahren. Alle Warnungen und Hinweise in dieser Bedienungsanleitung befolgen.

Sicherheitshinweise

Sicherheitshinweise zur Aufstellung des Gerätes

- Um Feuergefahr und die Gefahr eines elektrischen Schlages zu vermeiden, das Gerät weder Regen noch sonstiger Feuchtigkeit aussetzen.
- Gerät nicht in der Nähe von Badewannen, Swimmingpools oder spritzendem Wasser in Betrieb nehmen.
- Keine offenen Brandquellen auf das Gerät stellen, (z. B. brennende Kerzen).

Hinweise zur Handhabung

- Keine Behälter mit Flüssigkeit auf das Gerät stellen (z. B. Blumenvasen). Diese könnten umfallen und die auslaufende Flüssigkeit zu erheblicher Beschädigung bzw. zum Risiko eines elektrischen Schlages führen.
- Fremdkörper dürfen nicht in das Innere des Gerätes gelangen (z. B. Nadeln, Münzen etc.).
- Sollten Fremdkörper oder Flüssigkeit in das Gerät gelangen, sofort den Netzstecker aus der Steckdose ziehen. Das Gerät von qualifiziertem Fachpersonal überprüfen lassen, bevor es wieder in Betrieb genommen wird. Andernfalls besteht die Gefahr eines elektrischen Schlages.

Sicherheitshinweise zum Betrieb des Gerätes

- Musik nicht mit großer Lautstärke hören. Dies kann zu bleibenden Gehörschäden führen.
- Dieses Gerät ist nicht dafür bestimmt, durch Personen (einschließlich Kinder) mit eingeschränkten physischen, sensorischen oder geistigen Fähigkeiten oder mangelnder Erfahrung und/oder mangelndem Wissen benutzt zu werden.

Ausnahme:

Die Personen werden durch eine für ihre Sicherheit zuständige Person beaufsichtigt oder erhalten von ihr Anweisungen, wie das Gerät zu benutzen ist.

- Kinder niemals unbeaufsichtigt dieses Gerät benutzen lassen.
- Die Anschlusskontakte nicht mit metallischen Gegenständen oder den Fingern berühren. Die Folge können Kurzschlüsse sein.

Sicherheitshinweise zur Reparatur und Wartung

- Reparaturen und Wartungsarbeiten dürfen ausschließlich vom Kundendienst oder durch vom Hersteller autorisiertes Fachpersonal vorgenommen werden. Durch unsachgemäße Reparaturen können erhebliche Gefahren für den Benutzer entstehen.
- Niemals versuchen, ein defektes Gerät selbst zu reparieren. Immer an eine unserer Kundendienststellen wenden.
- Gerät auf keinen Fall öffnen. Dies darf nur vom Kundendienst oder durch vom Hersteller autorisiertes Fachpersonal vorgenommen werden. Andernfalls besteht die Gefahr eines elektrischen Schlages.
- Es ist verboten, Umbauten am Gerät vorzunehmen.
- Beschädigte Geräte bzw. beschädigte Zubehörteile dürfen nicht mehr verwendet werden.

Sicherheitshinweise zu Geräten mit integriertem Akku

- Benutzen, laden, lagern oder legen Sie die Batterie nicht in der Nähe von offenem Feuer oder in einem in der Sonne geparkten Fahrzeug usw. (d.h. in Umgebungen, in denen die Temperatur über 60°C steigen kann).
- Bei hohen Temperaturen werden die Sicherheitsmechanismen und Schutzvorrichtungen im Inneren der Batterie durch Korrosion beschädigt, was zu abnormalen chemischen Reaktionen in der Batterie und damit zu Brand, Explosion, Auslaufen oder Eruption der Batterieflüssigkeit und Wärmeentwicklung führen kann.
- Wenn die Sicherheitsmechanismen und Schutzvorrichtungen beschädigt sind, wird die Batterie unbrauchbar.
- In Umgebungen mit extrem hohen oder tiefen Temperaturen kann sich die Batteriekapazität verschlechtern, die Betriebsdauer verkürzen und möglicherweise sogar die Batterienutzungsdauer verringern.
- Lagern Sie das Gerät nicht im nahezu voll aufgeladenen Zustand. Es empfiehlt sich, die Batterie im nahezu entladenen Zustand zu lagern.

- Bei vollständig entladener Batterie besteht die Gefahr, dass sie sich überhaupt nicht mehr aufladen lässt. Um dies zu vermeiden, sollte die Batterie alle sechs Monate für mindestens fünf Minuten aufgeladen werden.
- Lagern Sie das Gerät an einem trockenen Ort.

Bestimmungsgemäße Verwendung

Dieses Gerät ist nur zum Gebrauch in geschlossenen Räumen, zum Empfang von DAB / DAB+ / FM Radiosendern und als Wiedergabegerät über Bluetooth bestimmt.

- Eine andere oder darüberhinausgehende Benutzung gilt als nicht bestimmungsgemäß.
- Das Gerät ist für den privaten Gebrauch konzipiert und nicht für gewerbliche Zwecke geeignet.

Gerät zum Betrieb vorbereiten

Gerät aufstellen

- Das Gerät auf einen festen, sicheren und ebenen Untergrund aufstellen.
- Für gute Belüftung sorgen. Die beim Betrieb entstehende Wärme muss durch ausreichende Luftzirkulation abgeführt werden. Deshalb darf das Gerät nicht abgedeckt oder in einem geschlossenen Schrank untergebracht werden. Für einen Freiraum von mindestens 10 cm um das Gerät sorgen.
- Das Gerät nicht auf weiche Oberflächen wie Teppiche, Decken oder in der Nähe von Gardinen und Wandbehängen aufstellen. Die Lüftungsöffnungen könnten dadurch verdeckt und notwendige Luftzirkulation kann dadurch unterbrochen werden. Dies könnte möglicherweise zu einem Gerätebrand führen.
- Das Gerät nicht in der Nähe von Wärmequellen wie Heizkörpern aufstellen.
- Direkte Sonneneinstrahlungen und Orte mit außergewöhnlich viel Staub vermeiden.

Gerät zum Betrieb vorbereiten

- Das Gerät ist für die Verwendung in trockener Umgebung und in gemäßigtem Klima vorgesehen und darf nicht in Räumen mit hoher Luftfeuchtigkeit sowie Tropf- oder Spritzwasser aufgestellt werden (z. B. Küche oder Sauna). Niederschläge von Kondenswasser und Spritzwasser können zur Beschädigung des Gerätes führen.
- Das Gerät nur auf den Gerätefüßen stehend betreiben.
- Die Gerätefüße können unter Umständen farbige Abdrücke auf bestimmten Möbeloberflächen hinterlassen. Schutz zwischen Ihren Möbeln und dem Gerät verwenden.
- Das Gerät nicht im Freien verwenden.
- Keine schweren Gegenstände auf das Gerät stellen.
- Wenn das Gerät von einer kalten in eine warme Umgebung gebracht wird, kann sich im Inneren des Gerätes Feuchtigkeit niederschlagen. In diesem Fall etwa eine Stunde warten, bevor es in Betrieb genommen wird.

- Bei Gewitter das Gerät nicht an das Stromnetz anschließen.
- Zu hohe Lautstärke kann zu Gehörschäden führen.
- Das Gerät von anderen Geräten fernhalten, die starke Magnetfelder erzeugen (z. B. Elektromotoren).

Akku aufladen

Hinweis

Der Akku muss vor der Verwendung mit dem mitgelieferten Micro-USB Ladekabel vollständig aufgeladen werden.

Der Akku muss geladen werden, wenn im Informationsmenü, erreichbar durch wiederholtes kurzes drücken der, Taste

i•MENU „Batterie schwach“ steht.



Abb. 2: Akku aufladen

- Das Micro-USB Ladekabel in den USB-Anschluss (2) des Gerätes stecken.
- Die andere Seite des Micro-USB Ladekabels zum Laden mit einem Strom liefernden USB-Gerät verbinden (Laptop, Netzladegerät, usw.).
- Die LED (1) leuchtet rot, während das Gerät geladen wird.
- Der Akku ist vollständig geladen, wenn die LED (1) erloschen ist.

ACHTUNG

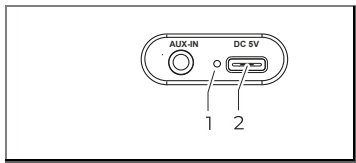

Beschädigung des Gerätes

Beschädigung des Gerätes durch falsche Netzspannung.

- Sicherstellen, dass Netzspannung mit den Angaben auf dem Steckernetzteil übereinstimmt.

Allgemeine Geräte-Funktionen

Gerät einschalten

1. Zum Einschalten die Taste  am Gerät 1-2 Sekunden gedrückt halten.
 - Das Gerät wechselt in den zuletzt gewählten Modus und gibt den zuletzt eingestellten Sender wieder.
2. Zum Ausschalten die Taste  am Gerät kurz drücken.
 - Das Gerät wechselt in den Standby-Modus. Um das Gerät vollständig auszuschalten, die Taste  am Gerät lange drücken.

Hinweis

- Nach dem ersten Einschalten des Gerätes wechselt das Gerät automatisch in den DAB-Modus und führt einen vollständigen Sender-Suchlauf durch.

Lautstärke einstellen

Zum Einstellen der Lautstärke die Tasten – (leiser) / + (lauter) am Gerät drücken.

Uhrzeit einstellen

Die Uhrzeit wird automatisch aktualisiert, wenn am Standort des Gerätes ein DAB/FM-Signal empfangen werden kann. Die Uhrzeit kann auch manuell eingestellt werden, siehe Kapitel „Uhrzeit/Datum“ auf Seite 50.

Funktionen

DAB+/DAB Radio

Das Radio unterstützt Digital Audio Broadcasting (DAB).

DAB ist die digitale Verbreitung von Audiosignalen. DAB+ ist die Weiterentwicklung von DAB in optimierter digitaler Audiokomprimierung.

Auf einem Frequenzblock können mehrere Programme verbreitet werden. Das Programmbündel wird Multiplex oder „Ensemble“ genannt. Jedes Mal, wenn ein „Ensemble“ gefunden wird, wird es in der unteren Hälfte des Displays angezeigt.

Das Radio in der Nähe eines Fensters positionieren und die Antenne vollständig ausziehen.

Hinweis



- Zur Verbesserung des Empfanges kann es notwendig sein, die Antenne in eine andere Richtung auszurichten.
- Nach dem ersten Einschalten des Gerätes wechselt das Gerät automatisch in den DAB-Modus und führt einen vollständigen Sender-Suchlauf durch.
- Ggf. unter www.dabplus.de/empfang/ den prognostizierten Empfang an Ihrem Standort prüfen.

DAB+/DAB-Sender wiedergeben



1. Ggf. die Taste **MODE** mehrfach drücken, um den DAB-Modus auszuwählen.
2. Die Tasten < / > drücken, um den gewünschten Sender auszuwählen.
3. Die Taste ▶|OK|  drücken, um den gewünschten Sender abzuspielen. Alternativ kurz abwarten, der Sender stellt sich dann automatisch ein.

Sendersuchlauf (automatisch)

Beim Sendersuchlauf wird nach allen DAB-Band III-Kanälen gesucht.

1. Die Taste **i•MENU** gedrückt halten, bis sich das Menü öffnet.
2. Die Tasten **< / >** drücken, um zum Menüpunkt **<Vollständiger Suchlauf>** zu wechseln.
3. Mit **▶|OK|**  bestätigen.
4. Der Suchlauf startet, im Display erscheint der Fortschrittsbalken.
5. Um die gefundenen Sender zu prüfen, **< / >**, drücken.
6. Um einen Sender auszuwählen, **▶|OK|**  drücken.

Sendersuchlauf (manuell)

1. Um manuell nach DAB+/DAB -Sendern zu suchen, die Taste **i•MENU** gedrückt halten, bis sich das Menü öffnet.
2. Die Tasten **< / >** drücken, um zum Menüpunkt <manuell einstellen> zu wechseln.
 - Die Taste **▶|OK|**  drücken, um zu bestätigen.
3. Die Tasten **< / >** drücken, um die Frequenz auszuwählen.
 - Die Taste **▶|OK|**  drücken, um zu bestätigen.



- Die Taste **▶|OK|🔔** drücken, um zur Senderliste zu wechseln. Die neu hinzugefügten Sender können jetzt abgespielt werden.



Hinweis



Die Signalstärke wird in Balkenform dargestellt. Bei Erreichen der kritischen Signalstärke wird der Ensemblename angezeigt und die Sender in der Senderliste abgespeichert.

Dynamikbereichsteuerung (DRC) - DAB

1. Die Taste **i•MENU** gedrückt halten, bis sich das Menü öffnet.
2. Die Tasten **< / >** drücken, um zum Menüpunkt **<DRC>** zu wechseln.
 - Die Taste **▶|OK|**  drücken, um zu bestätigen.
3. Die Tasten **< / >** drücken, um zwischen **<Aus>**, **<Tief>** und **<Hoch>** auszuwählen.
 - Die Taste **▶|OK|**  drücken, um zu bestätigen.
4. Die Taste **i•MENU** drücken, um das Menü zu verlassen.

Inaktive Sender

Mit der Funktion "Inaktive Sender" können nicht mehr empfangbare Sender beim nächsten Suchlauf aus der Senderliste entfernt werden. Die Funktion ist z. B. bei einem Standortwechsel des Gerätes sinnvoll.

1. Die Taste **i•MENU** gedrückt halten, bis sich das Menü öffnet.
2. Die Tasten **< / >** drücken, um zum Menüpunkt **<inaktive Sender>** zu wechseln.
 - Die Taste **▶|OK|**  drücken, um zu bestätigen.
3. Die Tasten **< / >** drücken, um zwischen **<Nein>** und **<JA>** zu wählen.
 - Die Taste **▶|OK|**  drücken, um zu bestätigen.
 - Bei der Auswahl **<Ja>** werden alle inaktiven Sender gelöscht.
4. Die Taste **i•MENU** drücken, um das Menü zu verlassen.

Anzeige von Senderinformationen

Mit dem DAB+/DAB-Signal können zusätzliche Informationen von den Radiosendern übertragen werden.

- Die Taste **i•MENU** wiederholt kurz drücken, um die Senderinformationen nacheinander anzuzeigen.

Die zuletzt Ausgewählte Information bleibt im Display sichtbar bis das Gerät ausgeschaltet wird.

Folgende Senderinformationen können angezeigt werden:

DLS/DLS+ Text

Senderabhängig, z.B. der gerade gespielte Musiktitel und Interpret oder aktuelle Kurznachrichten.

Signalstärke

Balkenanzeige der Signalstärke des aktuellen Senders.

Programmtyp (PTY)

Anzeige des Programmtyps des aktuellen Senders, z. B. POP, NEWS, etc.

Standort des Senders

Anzeige des Standortes des Senders, z. B. Deutschland.

Kanalnummer / Frequenz

Anzeige der Kanalnummer und der Frequenz des aktuellen Senders.

Signalfehler

Anzeige der Signalfehler.

Audiobitrate

Anzeige der digitalen Audiobitrate, die aktuell empfangen wird.

Uhrzeit

Anzeige der Uhrzeit.

Datum

Anzeige des aktuellen Datums.

UKW-Radio

Das Radio eignet sich zum Empfang von UKW-Radiosendern.

Das Radio in der Nähe eines Fensters positionieren und die Antenne vollständig ausziehen.

Hinweis

- Zur Verbesserung des Empfanges kann es notwendig sein, die Antenne in eine andere Richtung auszurichten.

UKW-Sender wiedergeben

1. Ggf. die Taste **MODE** drücken, um den FM-Modus auszuwählen.
- Auf dem Display wird der Sendername oder die Frequenz angezeigt.

Sendersuchlauf (automatisch)

1. Die Tasten < / > gedrückt halten, um zum jeweils nächsten empfangbaren Sender zu wechseln.

Sendersuchlauf (manuell)

1. Die Tasten **< / >** drücken, um Frequenzeinstellungen vorzunehmen.
 - Drücken, um das Frequenzband um jeweils 0,05MHz durchzugehen.
 - Gedrückt halten, um zum jeweils nächsten empfangbaren Sender zu wechseln.

Suchlauf-Einstellung

Die Empfindlichkeit des Sendersuchlaufs ist einstellbar.

1. Die Taste **i•MENU** gedrückt halten, bis sich das Menü öffnet.
2. Die Tasten **< / >** drücken, um den Menüpunkt **<Suchlauf-Einstellung>** auszuwählen.

3. Die Tasten < / > drücken, um zwischen den Einstellungen <Nur kräftige Sender> oder <Alle Sender> auszuwählen.
 - Die Taste ►|OK|  drücken, um zu bestätigen.
4. Die Taste **i•MENU** drücken, um das Menü zu verlassen.

Anzeige von Senderinformationen

Mit dem UKW-Signal können zusätzliche Informationen von den Radiosendern übertragen werden.

Die Taste **i•MENU** wiederholt kurz drücken, um die Senderinformationen nacheinander anzuzeigen.

Folgende Senderinformationen können angezeigt werden:

DLS/DLS+ Text

Senderabhängig, z.B. der gerade gespielte Musiktitel und Interpret oder aktuelle Kurznachrichten.

Signalstärke

Balkenanzeige der Signalstärke des aktuellen Senders.

Programmtyp (PTY)

Anzeige des Programmtyps des aktuellen Senders, z. B. POP, NEWS, etc.

MONO / STEREO

Der Sender wird in Mono / Stereo empfangen.

Uhrzeit

Anzeige der Uhrzeit.

Datum

Anzeige des aktuellen Datums.

DAB/UKW-Sender speichern

Es können jeweils 30 DAB- und UKW-Sender im Gerät gespeichert werden. Die Sender werden in zwei unabhängigen Senderlisten getrennt für DAB- und UKW-Sender gespeichert.

Sender speichern

1. Den Sender (DAB oder UKW) auswählen, der gespeichert werden soll.
2. Die Taste **PRESET** gedrückt halten, bis sich das Menü "Progr. speichern" öffnet.
3. Die Tasten < / > drücken um den gewünschten Speicherplatz (1-30) auszuwählen.
4. Die Taste **▶|OK|**  drücken, um den Sender auf dem gewünschten Speicherplatz zu speichern.



Gespeicherten Sender aufrufen

1. Die Taste **MODE** drücken, um zwischen dem FM- oder DAB-Modus auszuwählen.
2. Die Taste **PRESET** kurz drücken.
 - Im Display wird jetzt die Favoritenliste angezeigt.
3. Die Tasten **< / >** drücken, um den gewünschten Speicherplatz (1-30) auszuwählen.
4. Die Taste **▶|OK|**  drücken, um den gewünschten Speicherplatz auszuwählen.

Alarm Einstellungen

Hinweis

Das Gerät verfügt über 2 einstellbare Wecker.

1. Die Taste **i•MENU** gedrückt halten, bis sich das Menü öffnet.
2. Die Tasten **< / >** drücken, um zum Menüpunkt **<System>** zu wechseln.
3. Mit **▶|OK|**  bestätigen.
4. Die Tasten **< / >** drücken, um zum Menüpunkt **<Wecker>** zu wechseln.
5. Mit **▶|OK|**  bestätigen.
6. Die Tasten **< / >** drücken, um zum Menüpunkt **<Wecker 1/2 einrichten>** zu wechseln.
7. Mit **▶|OK|**  bestätigen.

Funktionen

Der Assistent führt durch die folgenden Weckeinstellungen.

Die Tasten **< / >**, drücken, um die gewünschten Einstellungen auszuwählen.

Die die Taste **▶|OK|**  drücken, um die Auswahl zu bestätigen.

Zeit	Alarmzeit einstellen SS:MM
Alarmdauer	Alarmdauer einstellen: • 15, 30, 45, 60, 90, 120 min
Quelle	Folgende Weckoptionen können ausgewählt werden: • Summer • FM (gewünschten Sender wählen) • DAB+ (gewünschten Sender wählen)

Wieder- holen	Alarm planen: <ul style="list-style-type: none">• Einmal (bei Auswahl muss das gewünschte Datum eingestellt werden)• Täglich• Wochenende• Werktage
Lautstärke	Einstellen der gewünschten Lautstärke
Wecker	Wecker Ein/Aus

Bluetooth

Das Radio muss mit einem Bluetooth Gerät gekoppelt werden, bevor eine Übertragung möglich ist.

1. Ggf. die Taste **MODE** mehrfach drücken, um den Bluetooth-Modus auszuwählen.
 - Es ertönt ein Signalton, wenn das Radio zur Kopplung bereit ist.
2. Auf dem Smartphone/Tablet nach Bluetooth-Geräten in der Nähe suchen.
 - Wenn das Radio gefunden wird, zeigt Ihr Gerät den Namen <Dual MCR 150>.
3. Am Smartphone/Tablet das Radio auswählen.
 - Es ertönt ein Signalton, wenn die Kopplung erfolgreich war.

Musik / Audiosignale wiedergeben

- Am Smartphone / Tablet eine Mediaplayer-App öffnen und die Wiedergabe starten.
- Die Lautstärke an beiden Geräten regeln.

Über die Bluetooth-Verbindung können die Grundfunktionen wie Play/Pause und die Titelauswahl gesteuert werden.

Hinweis

Die verfügbaren Steuerungsfunktionen hängen u. a. von der gewählten Mediaplayer-App ab. Ggf. stehen nicht alle Funktionen zur Verfügung.

Bedienung

- Die Taste **▶|OK|**  drücken, um die Wiedergabe zu pausieren oder fortzusetzen.
- Die Tasten **< / >** drücken um den vorherigen / nächsten Titel auszuwählen.

Hinweis

Die Bluetooth-Verbindung kann durch Gedrückt halten der Taste **PRESET** am Gerät getrennt werden.

Systemeinstellungen

Das Menü <System> kann in allen Modi aufgerufen werden.

1. Die Taste **i•MENU** gedrückt halten, bis sich das Menü öffnet.
2. Die Tasten **< / >** drücken, um den Menüpunkt <System> auszuwählen.
 - Die Taste **▶|OK|**  drücken, um zu bestätigen.

Uhrzeit/Datum

Die Uhrzeit und das Datum kann entweder manuell oder automatisch über DAB/UKW eingestellt werden.

1. Im Menü <System> mit den Tasten

< / > den Menüpunkt <Uhrzeit> auswählen.

- Die Taste ►|OK|  drücken, um zu bestätigen.

2. Die Tasten \langle / \rangle drücken, um zwischen den Optionen der Zeiteinstellung zu wechseln:
 - \langle Zeit/Datum einstell \rangle : Manuelle Zeit- / Datumseinstellung.
 - \langle Datumsformat einst. \rangle :
Anzeigeformat (MM-TT-JJJJ oder TT-MM-JJJJ) des Datums auswählen.
 - \langle 12/24–Std. einstellen \rangle : Anzeigeformat (12 / 24 Stunden) der Uhrzeit auswählen.
 - \langle Autom. Update \rangle : Automatische Zeit- / Datumseinstellung.
Auswahlmöglichkeiten:
 \langle Update alle \rangle \langle Kein Update \rangle
 \langle Update von FM \rangle \langle Update von DAB \rangle .

3. Die Taste **i•MENU** drücken, um das Menü zu verlassen.

Sprache einstellen

Im Menü <Sprache> kann die Menüsprache des Gerätes ausgewählt werden.

Folgende Sprachen sind verfügbar:
Deutsch, Englisch, Französisch, und Italienisch.

1. Im Menü <System> mit den Tasten



< / > den Menüpunkt <Sprache> auswählen.

- Die Taste **▶|OK|**  drücken, um zu bestätigen.

2. Mit den Tasten **< / >** die gewünschte Sprache auswählen.

- Die Taste **▶|OK|**  drücken, um zu bestätigen.

Gerät zurücksetzen (Werkseinstellung)

1. Im Menü <System> mit den Tasten
</> den Menüpunkt
<Werkseinstellung> auswählen.
 - Die Taste **▶|OK|**  drücken, um zu bestätigen.
2. Mit den Tasten **</>** <Ja> auswählen.
 - Die Taste **▶|OK|**  drücken, um zu bestätigen.
 - Im Display wird <Neustart...> angezeigt und das Gerät startet neu.

Software-Version anzeigen

1. Im Menü <System> mit den Tasten
</> den Menüpunkt <SW-Version>
auswählen.
 - Die Taste **▶|OK|**  drücken, um zu bestätigen.
 - Im Display wird jetzt die Software-Version des Gerätes angezeigt.

Fehlerbehebung

Probleme mit dem Gerät

Symptom	Mögliche Ursache/Abhilfe
Gerät lässt sich nicht einschalten	Der Akku ist leer und muss aufgeladen werden.
Kein Ton zu hören	Lautstärke erhöhen. Falsche Quelle gewählt. Gewünschte Quelle am Gerät wählen.
Störrauschen zu hören	In der Nähe des Gerätes sendet ein Mobiltelefon oder ein anderes Gerät störende Radiowellen aus. Mobiltelefon oder das Gerät aus der Umgebung des Gerätes entfernen.
Andere Störungen, laute Geräusche oder gestörte Display-Anzeige	Elektronische Bauteile des Gerätes sind gestört. Gerät ausschalten, ca. 10 Sekunden warten, wieder einschalten.

Probleme mit dem Radio

Symptom	Mögliche Ursache/Abhilfe
Kein DAB / FM- Radioempfang	<ul style="list-style-type: none"> • Antenne komplett ausziehen. • Gerät näher an das Fenster stellen. • Empfangsmöglichkeit auf www.dabplus.de/empfang/ prüfen.
DAB / FM- Radioempfang ist schlecht	<ul style="list-style-type: none"> • Überprüfen, ob die Antenne komplett ausgefahren ist. • Antenne anders positionieren. • Überprüfen, ob andere Geräte (Lampen, Haushaltsgeräte) den Empfang stören.
Kein Ton / Sound	<ul style="list-style-type: none"> • Die Lautstärke höherstellen.

Symptom	Mögliche Ursache/Abhilfe
Das Gerät funktioniert, aber einige Sender können nicht abgespielt werden.	<ul style="list-style-type: none"><li data-bbox="433 252 785 326">• Der Radiosender sendet nicht.<li data-bbox="433 341 847 702">• Die Radiosender wurden zwar bei einem Suchlauf gefunden, können aber mangels Signalstabilität nicht abgespielt werden. Ggf. Gerät/Antenne neu positionieren.

Probleme mit Bluetooth

Symptom	Mögliche Ursache/Abhilfe
Kein Ton	<p>Sicherstellen, dass das Bluetooth-Gerät gepairt und verbunden ist. Prüfen, ob das Smartphone für das Streamen von Audio über Bluetooth eingerichtet ist.</p> <p>Die Lautstärke des Bluetooth-Geräts und des Dual MCR 150 regeln.</p> <p>Mit MODE zur Quelle Bluetooth schalten.</p> <p>Sicherstellen, dass das Bluetooth-Gerät in Reichweite ist.</p>

Symptom	Mögliche Ursache/Abhilfe
Müssen die Geräte jedes Mal erneut „gepairt“ werden?	Ist ein Gerät einmal gepairt, muss es normalerweise nicht noch einmal gepairt werden. Das Smartphone muss wieder mit dem Dual MCR 150 verbunden werden. Dazu ggf. hierfür "Dual MCR 150" aus der Liste wählen. Bei den meisten Geräten erfolgt dies automatisch.
Allgemein	Das Gerät kann nur eine Verbindung zu einem Bluetooth-Gerät gleichzeitig herstellen. Die Kompatibilität kann nicht für alle BT-Geräte garantiert werden.

Gerät reinigen

WARNUNG

Gefahr durch elektrische Spannung!

Um die Gefahr eines elektrischen Schlages zu vermeiden, darf das Gerät nicht mit einem nassen Tuch oder unter fließendem Wasser gereinigt werden.

Vor dem Reinigen immer das USB-Netzteil aus der Steckdose ziehen.

ACHTUNG

Beschädigung von Bauteilen!

Keine Scheuerschwämme, Scheuerpulver und Lösungsmittel wie Alkohol oder Benzin zur Reinigung verwenden.

Das Gehäuse nur mit einem weichen, mit Wasser angefeuchteten Tuch, reinigen.

Entsorgungshinweise

Entsorgung der Verpackung



GEFAHR

Lebensgefahr durch Ersticken!

Erstickungsgefahr durch Folien und andere Verpackungsmaterialien.

- Verpackung und deren Teile nicht Kindern überlassen.
-

Das Gerät wurde beim Transport durch die Verpackung geschützt. Alle eingesetzten Materialien sind umweltverträglich und wieder verwertbar. Die Verpackung umweltgerecht entsorgen. Beim Händler oder über die kommunale Entsorgungseinrichtung nach Möglichkeiten einer umwelt- und sachgerechten Entsorgung der Verpackung erkundigen.

Entsorgung des Gerätes

Altgeräte sind kein wertloser Abfall. Durch umweltgerechte Entsorgung können wertvolle Rohstoffe wiedergewonnen werden.



Dieses Gerät ist entsprechend der Richtlinie 2012/19/EU über Elektro- und Elektronik-Altgeräte (WEEE) gekennzeichnet.

Dieses Produkt darf am Ende seiner Lebensdauer nicht über den normalen Haushaltsabfall entsorgt werden, sondern muss an einem Sammelpunkt für das Recycling von elektrischen und elektronischen Geräten abgegeben werden.

Das Symbol auf dem Produkt, der Gebrauchsanleitung oder der Verpackung weist darauf hin.

Die Werkstoffe sind gemäß ihrer Kennzeichnung wiederverwertbar. Mit der Wiederverwendung, der stofflichen Verwertung oder anderen Formen der Verwertung von Altgeräten wird ein wichtiger Beitrag zum Schutz der Umwelt geleistet.

Ersatzteile & Zubehör

Beim Händler oder über die kommunale Entsorgungseinrichtung nach Möglichkeiten einer umwelt- und sachgerechten Entsorgung des Gerätes erkundigen.

Vor der Entsorgung des Gerätes die Batterien entfernen.

Ersatzteile & Zubehör

Die Verfügbarkeit von passendem Zubehör und Ersatzteilen für Ihr Gerät können Sie rund um die Uhr unter <https://dual.de/shop/> erfragen.

Bitte beachten, dass wir nur an eine Anschrift innerhalb von Deutschland versenden können.

Dual

Hersteller

DUAL GmbH ·
Hauptstraße 1 ·
D-86925 Fuchstal ·
www.dual.de

Servicehotline: 08191 / 915 777 0 ·

E-Mail: support@dual.de

MCR 150 V2-FR_0422

MCR 150

**Radio portable
DAB+/FM avec
Bluetooth et batterie
rechargeable**

Mode d'emploi



Table des matières

Préface	5
Groupe cible du présent mode d'emploi	6
Caractéristiques de mise en page du présent mode d'emploi	6
Avertissements	7
Caractéristiques techniques	9
Directives et normes	10
Contenu de la livraison.....	11
Vue d'ensemble de l'appareil.....	12
Consignes relatives au maniement de l'appareil	15
Consignes de sécurité.....	15
Utilisation conforme à la destination	20
Préparation d l'appareil à sa mise en service.....	21
Mise en place de l'appareil.....	21
Recharge de la batterie.....	23
Fonctions générales de l'appareil	25
Allumer l'appareil	25
Régler le volume	26
Régler l'heure	26

Fonctions	27
Radio DAB+ / DAB.....	27
Radio UKW	37
Mise en mémoire des stations	
DAB/FM	41
Réglages de l'alarme.....	43
Bluetooth	46
Réglages du système	49
Dépannage.....	54
Problèmes avec l'appareil	54
Problèmes avec la radio	55
Problèmes avec le Bluetooth.....	57
Nettoyer l'appareil.....	59
Consignes d'élimination	60
Pièces de rechange & accessoires	62

Préface

Le présent mode d'emploi vous aide à utiliser l'appareil de manière conforme et sûre.

Lire attentivement le mode d'emploi et le conserver pour une utilisation ultérieure.

Respecter en particulier les consignes de sécurité et les avertissements qui y sont contenus afin d'éviter les dangers potentiels lors de l'utilisation de l'appareil.

Tous les noms de marques et de produits sont des marques commerciales ou des marques déposées des fabricants respectifs.

- Bluetooth est une marque déposée appartenant à Bluetooth SIG, Inc.

Groupe cible du présent mode d'emploi

Le mode d'emploi s'adresse à toute personne qui

- met en place,
- utilise,
- nettoie ou
- met au rebut l'appareil.

Caractéristiques de mise en page du présent mode d'emploi

Différents éléments du mode d'emploi présentent des caractéristiques spécifiques. Elles permettent de définir plus facilement s'il s'agit de

texte normal ;

<options de menu> ;

- énumérations ; ou
- 1. des manipulations.

Avertissements

Les avertissements figurant dans le présent mode d'emploi sont structurés de la manière suivante :

DANGER

Le mot de signalisation « **DANGER** » met en garde contre un danger de mort imminent !

AVERTISSEMENT

Le mot de signalisation « **AVERTISSEMENT** » met en garde contre un éventuel danger de mort et/ou des blessures graves irréversibles !

PRUDENCE

Le mot de signalisation « **PRUDENCE** » met en garde contre d'éventuelles blessures moyennes et/ou légères !

ATTENTION

Le mot de signalisation « **ATTENTION** » met en garde contre d'éventuels dommages matériels.

Remarque

« **Remarque** » indique des informations utiles ou importantes concernant le produit.

Caractéristiques techniques

Sous réserve de modifications et d'erreurs.

Les dimensions sont approximatives.

Radio-réveil DAB/FM	
Dimensions de l'appareil (largeur x profondeur x hauteur)	170 x 65 x 71 mm
Poids	env. 422 g
Température ambiante	+0 °C à +35 °C
Humidité relative de l'air (sans condensation)	5 % à 90 %
Alimentation électrique	Micro USB 5 V CC/1 A
Fonctionnement sur piles	Pile rechargeable intégrée (3,7 V / 2 000 mAh)
Haut-parleur	Puissance de sortie 6 W RMS

Caractéristiques techniques

Fréquence DAB / DAB+	174 (5A) – 240 MHz (13F)
Fréquence FM	87,5 – 108 MHz
Antenne	Antenne télescopique env. 66 cm
Version Bluetooth	Version 5.0
Fréquence	2,4 GHz
Portée	env. 10 m

Directives et normes



Cet appareil est conforme aux directives suivantes :

- Directive CEM 2014/30/UE
- Directive sur les équipements radio 2014/53/UE
- Directive basse tension 2014/35/UE
- Directive sur l'écoconception 2009/125/CE
- Directive RoHS 2011/65/UE.

Le texte intégral de la déclaration de conformité de l'UE est disponible à l'adresse Internet suivante :

<https://dual.de/konformitaetserklaerungen/>

Contenu de la livraison

Retirer d'abord l'appareil et toutes les pièces accessoires de leur emballage.

S'assurer que toutes les pièces suivantes sont présentes :

- Radio DAB+/FM avec Bluetooth,
- Le présent mode d'emploi,
- Câble micro-USB.

Remarque

Si la livraison est incomplète, prière de s'adresser au fabricant.

Vue d'ensemble de l'appareil

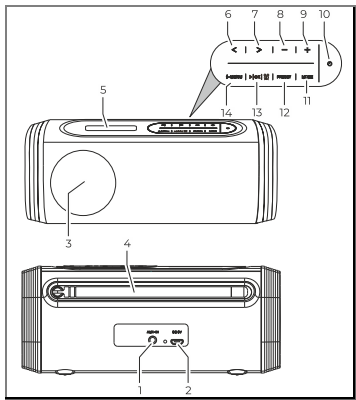

III. 1 : Vue d'ensemble de l'appareil

Vue d'ensemble de l'appareil

1	AUX-IN
2	DC 5 V IN : Raccord réseau pour câble de charge micro-USB
3	Haut-parleur
4	Antenne
5	Affichage
6/ 7	</> : Navigation : <ul style="list-style-type: none">• dans le menu• lors du choix de la station et du titre
8	- : Baisser le volume
9	+ : Augmenter le volume
10	⏻ : Mise en marche et à l'arrêt
11	MODE : Choix du mode DAB / FM / Bluetooth / AUX
12	PRÉSET : Appuyer : <ul style="list-style-type: none">• Ouvrir la station depuis la liste des favoris Maintenir appuyé : <ul style="list-style-type: none">• Enregistrer les favoris

13



- Confirmation d'une action :
- Play/Pause dans l'option Bluetooth
- Activer la fonction snooze

14

i•MENU

Appuyer :

- Informations sur les stations
- Quitter un menu

Maintenir appuyé :

- Ouvrir le menu

Consignes relatives au maniement de l'appareil

Lire attentivement toutes les consignes de sécurité et conserver ce mode d'emploi pour s'y référer ultérieurement. Respecter tous les avertissements et toutes les consignes figurant dans le présent mode d'emploi.

Consignes de sécurité

Consignes de sécurité pour l'installation de l'appareil

- Afin d'éviter un risque d'incendie et le risque d'un choc électrique, ne pas exposer l'appareil à la pluie ou à toute autre sorte d'humidité.
- Ne pas mettre l'appareil en service à proximité de baignoires, de piscines ou de projections d'eau.
- Ne pas poser de sources d'incendie potentielles sur l'appareil (par ex. bougies allumées).

Consignes relatives au maniement de l'appareil

- Ne pas poser de récipients contenant des liquides sur l'appareil (par ex. vases de fleurs). Ces derniers pourraient se renverser et le liquide qui s'écoule risquerait d'entraîner une détérioration importante ou même un choc électrique.
- Aucun corps étranger ne doit pas pénétrer à l'intérieur de l'appareil (par exemple aiguilles, pièces, etc.).
- Si des corps étrangers ou du liquide pénètrent dans l'appareil, débrancher immédiatement la fiche secteur de la prise de courant. Faire vérifier l'appareil par un spécialiste qualifié avant de le remettre en service. Sinon, il y a risque de choc électrique.

**Consignes de sécurité pour le
fonctionnement de l'appareil**

- Ne pas écouter la musique à pleine puissance sonore. Cela peut entraîner des troubles auditifs durables.
- Cet appareil n'est pas destiné pour une utilisation par des personnes (y compris des enfants) avec des facultés physiques, sensorielles ou intellectuelles limitées ou manquant d'expérience et/ou de connaissances.

Exception :

Les personnes se trouvant sous la surveillance d'une personne compétente pour leur sécurité ou ayant reçu l'autorisation de cette personne pour utiliser l'appareil.

- Ne jamais laisser des enfants utiliser cet appareil sans surveillance.
- Ne pas toucher les contacts de raccordement avec des objets métalliques ou avec les doigts. Ceci peut occasionner des courts-circuits.

Consignes de sécurité pour la réparation et la maintenance

- Confier les réparations et les travaux de maintenance uniquement au service après-vente ou à des spécialistes qualifiés autorisés par le fabricant. Des réparations effectuées de manière incorrecte peuvent entraîner des risques considérables pour l'utilisateur.
- Ne jamais tenter de réparer soi-même un appareil défectueux. Toujours s'adresser à l'un de nos points de service après-vente.
- Ne jamais ouvrir l'appareil. Confier cette opération uniquement au service après-vente ou à des spécialistes qualifiés autorisés par le fabricant. Sinon, il y a risque de choc électrique.
- Il est interdit de procéder à des transformations sur l'appareil.
- Les appareils ou les accessoires détériorés ne doivent plus être utilisés.

**Consignes de sécurité sur les appareils
avec accumulateur intégré**

- Ne pas utiliser, recharger, stocker ou poser la batterie à proximité d'un feu nu ou dans un véhicule garé en plein soleil, etc. (c'est-à-dire dans un environnement où la température peut dépasser 60 °C).
- En cas de température élevée, les mécanismes de sécurité et les dispositifs de protection à l'intérieur de la batterie sont endommagés par la corrosion ce qui peut provoquer des réactions chimiques anormales dans la batterie et donc provoquer un incendie, une explosion, un écoulement ou une éruption de liquide de batterie et un dégagement de chaleur.
- Si les mécanismes de sécurité et les dispositifs de protection sont endommagés, la batterie est inutilisable.
- Dans des environnements avec des températures extrêmement hautes ou basses, la capacité de la batterie peut s'altérer, la durée de fonctionnement diminuer et même la durée d'utilisation des batteries être probablement réduite.

Consignes relatives au maniement de l'appareil

- Ne stockez pas l'appareil si la batterie est presque pleine. Il est recommandé de stocker la batterie quand elle est presque déchargée.
- Une batterie totalement vide risque de ne plus pouvoir être rechargée. Afin d'éviter ce problème, la batterie doit être rechargée tous les six mois pendant au moins cinq minutes.
- Stockez l'appareil au sec.

Utilisation conforme à la destination

Cet appareil est destiné uniquement à une utilisation dans des locaux fermés pour la réception des stations de radio DAB / DAB+ / FM et à la lecture via Bluetooth.

- Toute autre utilisation ou une utilisation dépassant ce cadre est considérée comme non conforme.
- L'appareil est conçu pour un usage privé et ne convient pas pour un usage commercial.

Préparation d l'appareil à sa mise en service

Mise en place de l'appareil

- Placer l'appareil sur un support solide, sûr et plan.
- Assurer une bonne aération. La chaleur produite lors du fonctionnement doit être évacuée par une circulation d'air suffisante. Pour cette raison, ne pas recouvrir l'appareil ni le placer dans un placard fermé. Veiller à ce l'espace autour de l'appareil soit dégagé sur au moins 10 cm.
- Ne pas placer l'appareil sur des surfaces souples comme un tapis, des couvertures ou à proximité de radio et de tentures. Les ouvertures d'aération pourraient sinon s'obstruer et la circulation de l'air nécessaire pourrait être interrompue. L'appareil pourrait alors prendre feu.
- Ne pas placer l'appareil à proximité de sources de chaleur telles que des radiateurs.
- Éviter les rayons directs du soleil et les endroits exposés à des quantités anormales de poussière.

Préparation d l'appareil à sa mise en service

- L'appareil est prévu pour une utilisation en environnement sec et dans des climats tempérés et ne doit pas être placé dans des locaux dont l'humidité de l'air est élevée ou exposés à des gouttes ou des projections d'eau (par exemple une cuisine ou un sauna). L'eau de condensation et les projections d'eau peuvent endommager l'appareil.
- Ne faire fonctionner l'appareil que lorsqu'il est debout sur ses pieds.
- Les pieds de l'appareil peuvent parfois laisser des marques colorées sur certaines surfaces de mobilier. Prévoir une protection entre vos meubles et l'appareil.
- Ne pas utiliser l'appareil en extérieur.
- Ne pas poser d'objets lourds sur l'appareil.
- Si l'appareil passe d'un environnement chaud à un environnement froid, de l'humidité peut se former à l'intérieur de l'appareil. Dans ce cas, patienter quelques heures avant de faire fonctionner l'appareil.
- En cas d'orage, ne pas brancher l'appareil sur le secteur.

- Un volume trop élevé peut entraîner des lésions auditives.
- Tenir l'appareil éloigné des autres appareils qui génèrent de puissants champs magnétiques (par exemple les moteurs électriques).

Recharge de la batterie

Remarque

L'accumulateur doit être complètement rechargé avant l'utilisation à l'aide du câble de charge micro-USB.

L'accumulateur doit être rechargé quand on peut voir « Accumulateur faible » dans le menu d'informations qu'on peut atteindre en appuyant brièvement plusieurs fois sur

la touche **i•MENU** .

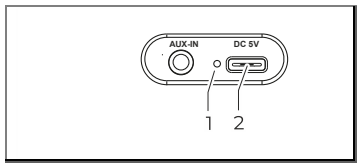

III. 2 : Recharge de la batterie

- Connecter le câble de charge micro-USB dans le port USB (2) de l'appareil.
- Connecter l'autre bout du câble de charge micro-USB à un appareil USB fournissant du courant (notebook, chargeur, etc.).
- La LED (1) rouge est allumée pendant la charge de l'appareil.
- La batterie est entièrement chargée quand la LED (1) est éteinte.

ATTENTION



Destruction de l'appareil

Destruction de l'appareil en cas de mauvaise tension secteur.

- S'assurer que la tension secteur correspond aux indications figurant sur le bloc d'alimentation.

Fonctions générales de l'appareil

Allumer l'appareil

1. Pour allumer l'appareil, maintenir enfoncé le bouton  sur l'appareil pendant 1 à 2 secondes.
 - L'appareil passe dans le dernier mode sélectionné et diffuse la dernière station réglée.
2. Pour éteindre l'appareil, appuyer brièvement sur le bouton .
 - L'appareil passe en mode veille. Pour éteindre complètement l'appareil, appuyer longuement sur le bouton  de l'appareil.

Remarque

- À la première mise en marche de l'appareil, celui-ci passe automatiquement en mode DAB et exécute une recherche complète des stations.

Régler le volume

Pour régler le volume, appuyer sur les boutons

– (moins fort) / + (plus fort) de l'appareil.

Régler l'heure

L'heure est automatiquement mise à jour lorsqu'un signal DAB/FM peut être capté à l'endroit où se trouve l'appareil.

L'heure peut également être réglée manuellement, voir chapitre „Heure/date“ page 50.

Fonctions

Radio DAB+ / DAB

La radio prend en charge le Digital Audio Broadcasting (DAB).

DAB est la diffusion numérique des signaux audio. DAB+ est une évolution du DAB en compression audio numérique optimisée.

Sur un bloc de fréquence, il est possible de diffuser plusieurs programmes. Le groupe de programmes est appelé Multiplexe ou « Ensemble ». Chaque fois qu'un « Ensemble » est trouvé, il s'affiche dans la partie inférieure de l'écran.

Placer la radio à proximité d'une fenêtre et tirer l'antenne sur toute sa longueur.

Remarque



- Pour l'amélioration de la réception, il peut être nécessaire d'orienter l'antenne dans une autre direction.
- À la première mise en marche de l'appareil, celui-ci passe automatiquement en mode DAB et exécute une recherche complète des stations.
- Si nécessaire, vérifiez sous www.dabplus.de/empfang/ la réception prévue à votre emplacement.

Diffusion des stations DAB+/DAB



1. Si nécessaire, appuyer plusieurs fois sur le bouton **MODE** pour sélectionner le mode DAB.
2. Appuyer sur les boutons **< / >** pour sélectionner la station souhaitée.
3. Appuyer sur le bouton **▶|OK|**  pour écouter la station souhaitée. En alternative, attendre un peu, car la station se règle automatiquement.

Recherche des stations (automatique)

Lors de la recherche des stations, tous les canaux DAB bande III sont balayés.

1. Tenir le bouton **i•MENU** enfoncé jusqu'à ce que le menu s'ouvre.
2. Appuyer sur les boutons **< / >** pour passer à l'option de menu **<Recherche complète>**.
3. Confirmer avec **▶|OK|** .
4. La recherche démarre, la barre de progression s'affiche.
5. Pour vérifier la station trouvée, appuyer sur **< / >**.
6. Pour sélectionner une station, appuyer sur **▶|OK|** .

Recherche de stations (manuelle)

1. Pour rechercher manuellement des stations DAB+/DAB, tenir le bouton **i•MENU** enfoncé jusqu'à l'ouverture du menu.
 - Appuyer sur le bouton **▶|OK|**  pour valider.
2. Appuyer sur les boutons **< / >** pour passer à l'option de menu <Réglage manuel>.
 - Appuyer sur le bouton **▶|OK|**  pour valider.
3. Appuyer sur les boutons **< / >** pour sélectionner la fréquence.
 - Appuyer sur le bouton **▶|OK|**  pour valider.



4. Appuyer sur le bouton  pour passer à la liste des stations. Les stations nouvellement ajoutées peuvent être écoutées à présent.



Remarque



L'intensité du signal est représentée par des barres. Lorsque la puissance critique du signal est atteinte, le nom de l'ensemble s'affiche et les stations sont enregistrées dans la liste des stations.

Contrôle de la plage dynamique (DRC) - DAB

1. Tenir le bouton **i•MENU** enfoncé jusqu'à ce que le menu s'ouvre.
2. Appuyer sur les boutons **< / >** pour passer à l'option de menu <DRC>.
 - Appuyer sur le bouton **▶|OK|**  pour valider.
3. Appuyer sur les boutons **< / >** pour sélectionner entre <Éteint>, <bas>, <haut>.
 - Appuyer sur le bouton **▶|OK|**  pour valider.
4. Appuyer si nécessaire une nouvelle fois sur le bouton **i•MENU** pour quitter le menu.

Stations inactives

Avec la fonction « stations inactives », les stations qui ne peuvent plus être réceptionnées seront effacées de la liste des stations à la prochaine recherche. La fonction est utile par exemple lors d'un changement d'emplacement de l'appareil.

1. Tenir le bouton **i•MENU** enfoncé jusqu'à ce que le menu s'ouvre.
2. Appuyer sur les boutons **< / >** pour passer à l'option de menu **<Stations inactives>**.
 - Appuyer sur le bouton **▶|OK|**  pour valider.
3. Appuyer sur les boutons **< / >** pour sélectionner entre **<NON>** et **<OUI>**.
 - Appuyer sur le bouton **▶|OK|**  pour valider.
 - Avec **<OUI>**, toutes les stations inactives sont supprimées.
4. Appuyer si nécessaire une nouvelle fois sur le bouton **i•MENU** pour quitter le menu.

Affichage des informations de la station

Avec le signal DAB+/DAB, des informations supplémentaires peuvent être transmises par les stations radio.

- Appuyer brièvement plusieurs fois sur le bouton **i•MENU** pour afficher les informations des stations les unes après les autres.

L'information sélectionnée en dernier reste visible à l'écran jusqu'à la fermeture de l'appareil.

Les informations suivantes peuvent être affichées :

Texte DLS/DLS+

En fonction de la station, par exemple le titre de la musique en train de jouer ainsi que l'interprète ou les nouvelles brèves actuelles.

Intensité du signal

Affichage des barres pour l'intensité du signal de la station actuelle.

Type de programme (PTY)

Affichage du type de programme de la station actuelle, par exemple POP, NEWS etc.

Lieu de la station

Affichage du lieu de la station, par exemple Allemagne.

Numéro du canal / fréquence

Affichage du numéro du canal et de la fréquence de la station actuelle.

Erreur de signal

Affichage de l'erreur de signal.

Débit audio

Affichage du débit audio numérique actuellement reçu.

Heure

Affichage de l'heure.

Date

Affichage de la date actuelle.

Radio UKW

La radio convient pour la réception des stations FM.

Placer la radio à proximité d'une fenêtre et tirer l'antenne sur toute sa longueur.

Remarque

- Pour l'amélioration de la réception, il peut être nécessaire d'orienter l'antenne dans une autre direction.

Diffusion des stations FM

1. Le cas échéant, appuyer sur le bouton **MODE** pour sélectionner le mode FM.
- Le nom de la station ou la fréquence s'affiche à l'écran.

Recherche des stations (automatique)

1. Tenir enfoncés les boutons **< / >** pour passer à la station suivante disponible.

Recherche de stations (manuelle)

1. Appuyer sur les boutons **< / >** pour régler la fréquence.
 - Appuyer pour balayer la bande de fréquence en pas de 0,05MHz.
 - Tenir enfoncés pour passer à la station suivante disponible.

Réglage de la recherche

La sensibilité de la recherche des stations peut être réglée.

1. Tenir le bouton **i•MENU** enfoncé jusqu'à ce que le menu s'ouvre.
2. Appuyer sur les boutons **< / >** pour sélectionner l'option de menu **<Réglage de la recherche>**.

- Appuyer sur les boutons **</>** pour sélectionner entre les réglages **<Uniquement stations puissantes>** ou **<Toutes les stations>**.
 - Appuyer sur le bouton **▶|OK|**  pour valider.
- Appuyer sur le bouton **i•MENU** pour quitter le menu.

Affichage des informations de la station

Avec le signal FM, des informations supplémentaires peuvent être transmises par les stations radio.

Appuyer brièvement plusieurs fois sur le bouton **i•MENU** pour afficher les informations des stations les unes après les autres.

Les informations suivantes peuvent être affichées :

Texte DLS/DLS+

En fonction de la station, par exemple le titre de la musique en train de jouer ainsi

que l'interprète ou les nouvelles brèves actuelles.

Intensité du signal

Affichage des barres pour l'intensité du signal de la station actuelle.

Type de programme (PTY)

Affichage du type de programme de la station actuelle, par exemple POP, NEWS etc.

MONO / STEREO

La station est reçue en mono / stéréo.

Heure

Affichage de l'heure.



Date

Affichage de la date actuelle.

Mise en mémoire des stations DAB/FM

Il est possible de mettre en mémoire 30 stations DAB et FM dans l'appareil. Les stations sont mémorisées dans deux listes indépendantes pour les stations DAB et FM.

Mémorisation d'une station

1. Sélectionner la station (DAB ou FM) qui doit être mise en mémoire.
2. Tenir le bouton **PRESET** enfoncé jusqu'à ce que le menu « Enregistrement progr.» s'ouvre.
3. Appuyer sur les boutons Appuyer sur  /  pour sélectionner l'emplacement de mémoire souhaité (1-30).
4. Appuyer sur le bouton  pour enregistrer la station à l'emplacement mémoire souhaité.



Appel d'une station en mémoire

1. Appuyer sur le bouton **MODE** pour passer entre les modes FM et DAB.
2. Appuyer brièvement sur le bouton **PRESET**.
 - La liste des favoris s'affiche à présent à l'écran.
3. Appuyer sur les boutons **< / >** pour sélectionner l'emplacement de mémoire souhaité (1-30).
4. Appuyer sur le bouton **▶|OK|**  pour sélectionner l'emplacement de mémoire souhaité.

Réglages de l'alarme

Remarque

L'appareil dispose de deux réveils réglables.

1. Tenir le bouton **i•MENU** enfoncé jusqu'à ce que le menu s'ouvre.
2. Appuyer sur les boutons **< / >** pour passer à l'option de menu **<Système>**.
3. Confirmer avec **▶|OK|** .
4. Appuyer sur les boutons **< / >** pour passer à l'option de menu **<Réveil>**.
5. Confirmer avec **▶|OK|** .
6. Appuyer sur les boutons **< / >** pour passer à l'option de menu **< Régler réveil 1/2>**.
7. Confirmer avec **▶|OK|** .

Fonctions

L'assistant guide l'utilisateur à travers les réglages du réveil indiqués ci-après.

Appuyer sur les boutons < / > pour sélectionner les réglages souhaités.

Appuyer sur le bouton ►|OK|  pour valider la sélection.

Heure	Régler l'heure de l'alarme HH:MM
Durée de l'alarme	Régler la durée de l'alarme : <ul style="list-style-type: none">• 15, 30, 45, 60, 90, 120 min
Source	Les options de réveil suivantes peuvent être sélectionnées : <ul style="list-style-type: none">• Sonnerie• FM (sélectionner la station souhaitée)• DAB+ (sélectionner la station souhaitée)

Répétition	Prévoir une alarme : <ul style="list-style-type: none">• Une fois (en cas de sélection, la date souhaitée doit être réglée)• Tous les jours• Weekend• Jours ouvrés
Volume	Régler le volume souhaité
Réveil	Allumer/éteindre le réveil

Bluetooth

La radio doit être connectée à un appareil Bluetooth avant qu'une transmission ne soit possible.

1. Si nécessaire, appuyer plusieurs fois sur le bouton **MODE** pour sélectionner le mode Bluetooth.
 - Un signal sonore est émis quand la radio est prête à l'appairage.
2. Sur le smartphone/la tablette, rechercher des appareils Bluetooth se trouvant à proximité.
 - Une fois que la radio est trouvée, votre appareil affiche le nom <Dual MCR 150>.
3. Sélectionner la radio sur le smartphone/la tablette.
 - Un signal sonore retentit une fois que la connexion a été effectuée.

Lecture de musique / signaux audio

- Sur le smartphone / la tablette, ouvrir une application Mediaplayer et lancer la lecture.
- Régler le volume sur les deux appareils.

La commande des fonctions de base telles que Lecture/Pause et la sélection du titre peuvent s'effectuer via la connexion Bluetooth.

Remarque

Les fonctions de commande disponibles dépendent entre autres de l'application Mediaplayer sélectionnée. Le cas échéant, les fonctions ne sont pas toutes disponibles.

Utilisation

- Appuyer sur le bouton **▶|OK|**  pour interrompre ou reprendre la lecture.
- Appuyer sur les boutons **< / >** pour sélectionner le titre précédent/suivant.

Remarque

La connexion Bluetooth peut être déconnectée en tenant enfoncé le bouton **PRESET** de l'appareil.

Réglages du système

Le menu <Système> peut être appelé dans tous les modes.

1. Tenir le bouton **i•MENU** enfoncé jusqu'à ce que le menu s'ouvre.
2. Appuyer sur les boutons **< / >** pour sélectionner l'option du menu <Système>.
 - Appuyer sur le bouton **▶|OK|**  pour valider.

Heure/date

L'heure et la date peuvent se régler soit manuellement soit automatiquement via DAB/FM.

1. Dans le menu <Système>, sélectionner avec les boutons < / > l'option du menu <Heure>.
 - Appuyer sur le bouton ►|OK|  pour valider.



2. Appuyer sur les boutons < / > pour passer entre les options du réglage de l'heure :
 - <Réglage de l'heure et de la date> : Réglage manuel de l'heure et de la date.
 - <Réglage du format de date> : Sélectionner le format d'affichage (MM-JJ-AAAA ou JJ-MM-AAAA) de la date.
 - <régler 12/24 heures> : Sélectionner le format d'affichage de l'heure (12/24 heures).
 - <Update automatique> : Réglage automatique de l'heure et de la date. Possibilités de sélection : <Update tout> <aucun Update> <Update de FM> <Update de DAB>.

3. Appuyer sur le bouton **i•MENU** pour quitter le menu.



Réglage de la langue

Dans le menu <Langue>, la langue du menu de l'appareil peut être sélectionnée.

Les langues suivantes sont disponibles : allemand, anglais, français et italien.

1. Dans le menu <Système>, à l'aide des boutons < / > sélectionner l'option du menu <Langue>.
 - Appuyer sur le bouton ►|OK|  pour valider.
2. À l'aide des boutons < / > sélectionner la langue souhaitée.
 - Appuyer sur le bouton ►|OK|  pour valider.

Réinitialisation de l'appareil (Réglages d'usine)

1. Dans le menu <Système, à l'aide des boutons < / > sélectionner l'option du menu <Réglage d'usine>.
 - Appuyer sur le bouton ►|OK|  pour valider.
2. À l'aide des boutons < / > sélectionner <Oui>.
 - Appuyer sur le bouton ►|OK|  pour valider.
 - <Redémarrage...> s'affiche à l'écran et l'appareil redémarre.

Affichage de la version du logiciel

1. Dans le menu <Système>, à l'aide des boutons < / >, sélectionner l'option du menu <Version SW>.
 - Appuyer sur le bouton ►|OK|  pour valider.
 - La version du logiciel de l'appareil s'affiche à présent à l'écran.

Dépannage

Problèmes avec l'appareil

Symptôme	Cause/solution possible
Impossible d'allumer l'appareil	La batterie est vide et doit être rechargée.
Aucun son	Augmenter le volume. La source sélectionnée est incorrecte. Sélectionner la source souhaitée sur l'appareil.
Bruits parasites audibles	Un téléphone mobile ou un autre appareil à proximité de l'appareil émet des ondes radio qui provoquent des perturbations. Éloigner le téléphone mobile ou l'autre appareil de l'appareil.
Autres dysfonctionnements, bruits forts ou affichage perturbé	Les composants électroniques de l'appareil sont perturbés. Éteindre l'appareil, attendre environ 10 secondes, rallumer.

Problèmes avec la radio

Symptôme	Cause/solution possible
Aucune réception DAB/FM	<ul style="list-style-type: none">• Déployer entièrement l'antenne.• Approcher l'appareil de la fenêtre.• Vérifier la possibilité de réception sur www.dabplus.de/empfang/.
La réception DAB/FM est mauvaise	<ul style="list-style-type: none">• Vérifier que l'antenne est complètement déployée.• Positionner l'antenne différemment.• Vérifier qu'aucun autre appareil (lampes, électroménagers) ne perturbe la réception.
Aucun son/sound	<ul style="list-style-type: none">• Augmenter le volume.

Symptôme	Cause/solution possible
L'appareil fonctionne, mais certaines stations ne peuvent pas diffuser.	<ul style="list-style-type: none"><li data-bbox="412 210 788 283">• La station de radio n'émet pas.<li data-bbox="412 299 871 655">• Les stations ont été trouvées lors d'une recherche, mais ne peuvent pas diffuser en raison d'un manque de stabilité du signal. Le cas échéant, repositionner l'appareil/antenne.

Problèmes avec le Bluetooth

Symptôme	Cause/solution possible
Aucun son	<p>S'assurer que l'appareil Bluetooth est appairé et connecté. Vérifier si le smartphone est configuré pour la diffusion du contenu audio via Bluetooth.</p> <p>Régler le volume de l'appareil Bluetooth et du Dual MCR 150.</p> <p>Basculer vers la source Bluetooth avec MODE.</p> <p>S'assurer que l'appareil Bluetooth est à proximité.</p>

Symptôme	Cause/solution possible
Les appareils doivent chaque fois « s'appairer » ?	<p>Quand un appareil est appairé une fois, il n'a plus besoin normalement d'être réappairé. Le smartphone doit être connecté à nouveau avec l'appareil Dual MCR 150.</p> <p>Le cas échéant, sélectionner « Dual MCR 150 » dans la liste. Cette opération s'effectue automatiquement pour la plupart des appareils.</p>
Généralités	<p>L'appareil ne peut établir qu'une seule connexion à la fois avec un appareil Bluetooth.</p> <p>La compatibilité ne peut pas être garantie pour tous les appareils BT.</p>

Nettoyer l'appareil



AVERTISSEMENT

Danger dû à la tension électrique !

Pour éviter le risque de choc électrique, l'appareil ne doit pas être nettoyé avec un chiffon mouillé ou sous le robinet.

Avant le nettoyage, toujours débrancher le bloc d'alimentation USB de la prise de courant.

ATTENTION

Endommagement des composants !

Ne pas utiliser une éponge à récurer, de la poudre abrasive ou des solvants comme l'alcool ou l'essence pour le nettoyage.

Nettoyer le boîtier uniquement avec un chiffon doux humidifié d'eau.

Consignes d'élimination

Élimination de l'emballage



Danger de mort par étouffement !

Risque d'étouffement par des films et d'autres matériaux d'emballage.

- Tenir les emballages et leurs composants hors de portée des enfants.
-

Pendant le transport, l'appareil est protégé par l'emballage. Tous les matériaux utilisés sont non polluants et recyclables. Éliminer l'emballage de façon respectueuse pour l'environnement. Se renseigner auprès du revendeur ou des services déchets de votre commune pour connaître la façon la plus écologique d'éliminer l'emballage.

Élimination de l'appareil

Les appareils usagés ne sont pas des déchets sans valeur. Une élimination respectueuse de l'environnement permet de recycler des matières brutes précieuses.



Le marquage de cet appareil est conforme à la directive 2012/19/UE concernant les appareils électriques et électroniques usagés (DEEE).

Ce produit, arrivé en fin de vie, ne doit pas être éliminé avec les ordures ménagères ordinaires, mais doit être remis à un point de collecte prévoyant le recyclage d'appareils électriques et électroniques.

Ceci est indiqué par le symbole figurant sur le produit, dans le manuel d'utilisation ou sur l'emballage.

Les matériaux sont recyclables conformément à leur marquage. En réutilisant ou recyclant les matériaux ou en effectuant d'autres formes de recyclage d'appareils usagés, vous apportez une contribution importante à la protection de notre environnement.

Pièces de rechange & accessoires

Se renseigner auprès du revendeur ou des services déchets de votre commune pour connaître la façon la plus écologique d'éliminer l'appareil.

Avant d'éliminer l'appareil, retirer les piles.

Pièces de rechange & accessoires

Vous pouvez connaître à tout moment la disponibilité des accessoires et pièces de rechange compatibles avec votre appareil sur <https://dual.de/shop/>.

Noter que l'expédition peut se faire uniquement à une adresse en Allemagne.

Dual

Fabricant

DUAL GmbH ·
Hauptstraße 1 ·
D-86925 Fuchstal ·
www.dual.de

Assistance téléphonique :
+49 (0)8191/915 777 0 ·
E-mail : support@dual.de

MCR 150 V2-IT_0422

MCR 150

**Radio portatile
DAB+/UKW con
Bluetooth e batteria
ricaricabile**

Manuale d'uso



Indice

Premessa	5
Destinatari delle presenti istruzioni per l'uso	6
Caratteristiche di configurazione di queste istruzioni per l'uso.....	6
Avvisi	7
Dati tecnici	9
Direttive e norme	10
Fornitura	11
Panoramica sull'apparecchio.....	12
Istruzioni per l' uso	15
Indicazioni di sicurezza.....	15
Uso conforme alla destinazione.....	20
Preparazione dell'apparecchio al funzionamento	21
Installazione dell'apparecchio.....	21
Caricamento della batteria.....	23
Funzioni generali dell'apparecchio.....	25
Accensione dell'apparecchio	25
Impostazione del volume	26
Impostare il tempo.....	26

Funzioni	27
Radio DAB+/DAB	27
Radio FM.....	37
Memorizzazione delle stazioni DAB/FM	41
Impostazioni dell'allarme.....	43
Bluetooth	46
Impostazioni di sistema.....	49
Risoluzione degli errori.....	54
Problemi con il dispositivo.....	54
Problemi con la radio	55
Problemi con il Bluetooth	57
Pulizia dell'apparecchio	59
Indicazioni di smaltimento	60
Ricambi e accessori	62

Premessa

Il presente manuale d'uso è utile ad utilizzare l'apparecchio in modo sicuro e conforme alla destinazione d'uso.

Si prega di leggere attentamente il presente manuale d'uso e di conservarlo per riferimenti futuri.

In particolare, le indicazioni di sicurezza e le avvertenze qui contenute devono essere osservate per evitare possibili pericoli durante l'uso dell'apparecchio.

Tutti i nomi di marche e prodotti sono marchi o marchi registrati dei rispettivi produttori.

- Bluetooth è un marchio registrato di proprietà di Bluetooth SIG, Inc.

Destinatari delle presenti istruzioni per l'uso

Queste istruzioni per l'uso sono rivolti a chiunque

- installi,
- usi,
- pulisca o
- smaltisca l'apparecchio.

Caratteristiche di configurazione di queste istruzioni per l'uso

I diversi elementi delle istruzioni per l'uso sono dotati di caratteristiche di configurazione definite. Ciò consente di comprendere facilmente se si tratta di

testo normale,

<voci del menu>,

- elenchi oppure
1. Fasi operative.

Avvisi

Le avvertenze nel presente manuale d'uso sono strutturate secondo lo schema seguente:



PERICOLO

La parola di segnalazione "**PERICOLO**" indica un avviso di rischio letale immediato!



AVVERTENZA

La parola di segnalazione "**AVVERTENZA**" indica un avviso di rischio letale possibile e/o di gravi lesioni irreversibili!



CAUTELA

La parola di segnalazione "**CAUTELA**" indica un avviso di rischio di possibili lesioni medie e/o lievi!

ATTENZIONE

La parola di segnalazione
"**ATTENZIONE**" indica possibili danni a
cose.

Nota

"**Nota**" indica informazioni utili o importanti
sul prodotto.

Dati tecnici

Con riserva di modifiche tecniche ed errori.
Le dimensioni sono valori approssimativi.

Radiosveglia DAB/FM	
Dimensioni dispositivo (Larghezza x profondità x altezza)	170 x 65 x 71 mm
Peso	ca. 422 g
Temperatura ambiente	da +0 °C a +35 °C
Umidità dell'aria relativa (senza condensa)	5 % ... 90 %
Alimentazione di tensione	Micro-USB DC 5 V / 1 A
Funzionamento con le batterie	Batteria ricaricabile incorporata (3,7 V / 2.000 mAh)
Altoparlante	Potenza di uscita 6 W RMS

Dati tecnici

Frequenza DAB / DAB+	174 (5A) – 240 MHz (13F)
Frequenza FM	87,5 – 108 MHz
Antenna	Antenna telescopica ca. 66 cm
Versione Bluetooth Frequenza Portata	Versione 5.0 2,4 GHz ca. 10 m

Direttive e norme



Il presente dispositivo è conforme alle seguenti direttive:

- Direttiva sulla compatibilità elettromagnetica 2014/30/UE
- Direttiva sulle apparecchiature radio 2014/53/UE
- Direttiva sulla bassa tensione 2014/35/UE
- Direttiva sulla progettazione ecocompatibile 2009/125/CE
- Direttiva RoHS 2011/65/UE

Il testo integrale della dichiarazione di conformità UE è disponibile al seguente indirizzo Internet:

<https://dual.de/konformitaetserklaerungen/>

Fornitura

Si prega di rimuovere prima il dispositivo e tutti gli accessori dalla confezione.

Verificare che siano presenti tutti gli elementi riportati di seguito:

- Radio DAB+/ FM con Bluetooth,
- il presente manuale d'uso,
- Cavo di ricarica micro-USB.

Nota

Se la fornitura è incompleta, si prega di contattare il produttore.

Panoramica sull'apparecchio

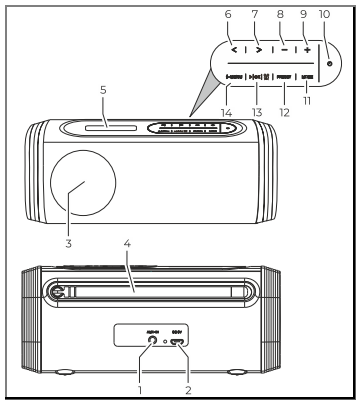

Fig. 1: panoramica sul dispositivo

1	AUX-IN
2	DC 5 V IN: Allacciamento alla rete per il cavo di ricarica micro-USB
3	Altoparlante
4	Antenna
5	Display
6/ 7	</> : Navigazione: <ul style="list-style-type: none">• nel menu• durante la selezione della stazione e del brano
8	- : Abbassare il volume
9	+ : Aumentare il volume
10	⏻ : Accensione e spegnimento
11	MODE: Selezione del modo operativo DAB / FM / Bluetooth / AUX
12	PRESET: Premere: <ul style="list-style-type: none">• Aprire le stazioni dall'elenco dei preferiti Tenere premuto: <ul style="list-style-type: none">• Salvare i preferiti

13



- Conferma di un'azione:
- Play/Pausa nell'opzione Bluetooth
- Attivazione della funzione snooze

14

i•MENU

Premere:

- Informazioni sulle stazioni
- Uscire dal menu

Tenere premuto:

- Aprire il menu

Istruzioni per l'uso

Leggere attentamente tutte le indicazioni di sicurezza e conservare il presente manuale d'uso per future consultazioni. Seguire tutte le avvertenze e le istruzioni contenute nel presente manuale d'uso.

Indicazioni di sicurezza

Avvertenze di sicurezza per l'installazione del dispositivo

- Al fine di evitare il rischio di incendio e di scossa elettrica, tenere il dispositivo al riparo dalla pioggia e dall'umidità.
- Non azionare il dispositivo in prossimità di vasche da bagno, piscine o spruzzi d'acqua.
- Non posizionare fonti di fuoco aperte sul dispositivo (ad es. candele accese).

- Non poggiare contenitori colmi di liquido sul dispositivo (ad es. vasi di fiori). Questi potrebbero rovesciarsi e il liquido fuoriuscito può provocare danni considerevoli o produrre il rischio di scossa elettrica.
- I corpi estranei non devono penetrare all'interno del dispositivo (ad es. aghi, monete, ecc).
- Nel caso in cui corpi estranei o liquidi penetrino nel dispositivo, staccare immediatamente la spina dalla presa elettrica. Il dispositivo deve essere controllato da personale tecnico qualificato prima di essere rimesso in funzione. In caso contrario, c'è il rischio di subire una scossa elettrica.

Avvertenze di sicurezza per il funzionamento del dispositivo

- Non ascoltare la musica a volume eccessivo. Può danneggiare l'udito in modo permanente.
- Questo dispositivo non è destinato a essere utilizzato da persone (inclusi bambini) con capacità fisiche, sensoriali o psichiche limitate o prive di esperienza e/o delle necessarie conoscenze.

Eccezione:

le persone che vengano sorvegliati da una persona responsabile per la loro sicurezza o ricevano precise istruzioni sull'utilizzo del dispositivo.

- Non permettere mai che i bambini utilizzino da soli il dispositivo.
- Non toccare i contatti di collegamento con oggetti metallici o con le dita. Si possono verificare cortocircuiti.

Avvertenze di sicurezza per la riparazione e manutenzione

- I lavori di riparazione e manutenzione devono essere eseguiti esclusivamente dal servizio clienti o dal personale tecnico autorizzato dal produttore. Riparazioni inadeguate possono causare notevoli pericoli per l'utilizzatore.
- Non cercare mai di riparare da soli un dispositivo difettoso. Rivolgersi ad uno dei nostri uffici del servizio clienti.
- Non aprire mai il dispositivo. Queste operazioni spettano esclusivamente al servizio clienti o al personale tecnico autorizzato dal produttore. In caso contrario, c'è il rischio di subire una scossa elettrica.
- È vietato apportare modifiche al dispositivo.
- I dispositivi danneggiati o gli accessori danneggiati non devono più essere utilizzati.

Indicazioni di sicurezza per dispositivi con accumulatore integrato

- Non utilizzare, caricare, conservare o collocare la batteria vicino a una fiamma aperta o in un veicolo parcheggiato al sole, ecc. (cioè in ambienti in cui la temperatura può salire oltre i 60°C).
- Ad alte temperature, i meccanismi di sicurezza e i dispositivi di protezione all'interno della batteria saranno danneggiati dalla corrosione, che può causare reazioni chimiche anomale nella batteria, con conseguente incendio, esplosione, perdita o eruzione del liquido della batteria e generazione di calore.
- Se i meccanismi di sicurezza e i dispositivi di protezione sono danneggiati, la batteria diventa inutilizzabile.
- In ambienti con temperature estremamente alte o basse, la capacità della batteria può deteriorarsi, accorciare la durata di funzionamento e forse anche ridurre la durata della batteria.
- Non riporre il dispositivo quando è quasi completamente carico. Si raccomanda di conservare la batteria in uno stato quasi scarico.

- Se la batteria è completamente scarica, c'è il rischio che non si carichi affatto. Per evitare ciò, la batteria dovrebbe essere ricaricata per almeno cinque minuti ogni sei mesi.
- Conservarlo in un luogo asciutto.

Uso conforme alla destinazione

- Questo dispositivo è destinato esclusivamente all'utilizzo in ambienti chiusi per la ricezione delle stazioni radio DAB / DAB + / FM e come dispositivo di riproduzione via Bluetooth.
- Un utilizzo diverso o che va al di là di quanto detto sopra, non è da considerare conforme alla destinazione d'uso.
- Il dispositivo è stato concepito per l'uso privato e non per scopi commerciali.

Preparazione dell'apparecchio al funzionamento

Installazione dell'apparecchio

- Disporre il dispositivo su un fondo solido, stabile e piano.
- Assicurare una buona ventilazione. Per eliminare il calore che si sviluppa durante il funzionamento deve essere garantita una sufficiente aerazione. Per questa ragione, non si deve coprire il dispositivo o collocarlo in un armadio chiuso. Realizzare uno spazio libero di almeno 10 cm attorno al dispositivo.
- Non disporre il dispositivo su superfici morbide come tappeti, coperte o in un prossimità di tende o arazzi. In tal caso vi sarebbe il rischio che le aperture di ventilazione vengano coperte, interrompendo la circolazione dell'aria necessaria. Questo potrebbe provocare l'incendio del dispositivo.
- Non disporre il dispositivo in prossimità di fonti di calore come i caloriferi.
- Evitare i raggi solari diretti e i luoghi con polvere eccessiva.

Preparazione dell'apparecchio al funzionamento

- Il dispositivo è previsto per l'utilizzo in ambiente asciutto e con un clima moderato e non deve essere installato in ambienti con umidità dell'aria elevata né in cui sia esposto a gocce o spruzzi d'acqua (per esempio in cucina o in una sauna). La caduta di acqua di condensa e di spruzzi d'acqua possono provare il danneggiamento del dispositivo.
- Azionare il dispositivo solo quando collocati verticale sui piedini del dispositivo.
- I piedini del dispositivo possono eventualmente lasciare impronte colorate su determinate superfici dei mobili. Disporre una protezione tra il mobile e il dispositivo.
- Non utilizzare il dispositivo all'aperto.
- Non posare oggetti pesanti sul dispositivo.
- Quando si sposta il dispositivo da un ambiente freddo a uno caldo, è possibile che al suo interno si formi della condensa. In tal caso, attendere circa un'ora prima di metterlo in funzione.

- Non collegare il dispositivo alla rete elettrica durante i temporali.
- Un volume troppo alto può provocare danni all'udito.
- Tenere il dispositivo lontano da altre apparecchiature che generano forti campi magnetici (ad esempio motori elettrici).

Caricamento della batteria

Nota

L'accumulatore deve essere ricaricato completamente prima dell'uso con il cavo di ricarica micro-USB in dotazione.

L'accumulatore deve essere ricaricato se il menu informativo, a cui si accede premendo brevemente e ripetutamente il

tasto **i•MENU**, mostra "Batteria scarica".

Preparazione dell'apparecchio al funzionamento

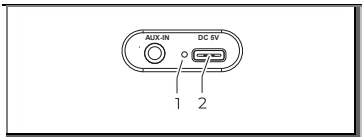

Fig. 2: Caricamento della batteria

- Inserire il cavo di ricarica micro-USB nella porta USB (2) del dispositivo.
- Collegare l'altro lato del cavo di ricarica micro-USB a un dispositivo USB (laptop, caricabatterie di rete, ecc.) che fornisce energia per la ricarica.
- Il LED (1) si illumina di rosso mentre il dispositivo è in carica.
- L'accumulatore è completamente carico quando il LED (1) si spegne.

ATTENZIONE

Danneggiamento del dispositivo

Danneggiamento del dispositivo dovuto ad una tensione di rete errata.

- Accertarsi che la tensione di rete corrisponda alle specifiche dell'alimentatore.

Funzioni generali dell'apparecchio

Accensione dell'apparecchio

1. Per accendere, tenere premuto il tasto

 sul dispositivo per 1-2 secondi.

- Il dispositivo passa alla modalità per ultima selezionata e riproduce la stazione impostata per ultima.

2. Per spegnere, premere brevemente il

tasto  sul dispositivo.

- Il dispositivo passa alla modalità stand-by. Per spegnere completamente l'unità, tenere

premuta il pulsante  sul dispositivo.

Nota

- Dopo aver acceso la radio per la prima volta, la radio passa automaticamente alla modalità DAB ed esegue una ricerca completa delle stazioni.

Impostazione del volume

Per regolare il volume, premere il tasto – (più basso) / + (più alto) sul dispositivo.

Impostare il tempo

L'ora viene aggiornata automaticamente se un segnale DAB/FM può essere ricevuto nella posizione dell'unità.

L'ora può anche essere impostata manualmente, vedi capitolo „Ora/data“ a pagina 50.

Funzioni

Radio DAB+/DAB

La radio supporta il Digital Audio Broadcasting (DAB).

Il DAB è la distribuzione digitale dei segnali audio. DAB+ è l'evoluzione di DAB nella compressione audio digitale ottimizzata.

Diversi programmi possono essere diffusi su un blocco di frequenza. Il pacchetto di programmi viene chiamato multiplex o "ensemble". Ogni volta che viene trovato un "ensemble", quest'ultimo viene mostrato nella metà inferiore del display.

Posizionare la radio vicino a una finestra ed estrarre completamente l'antenna.

Nota



- Per migliorare la ricezione, potrebbe essere necessario orientare l'antenna in una direzione diversa.
- Dopo aver acceso la radio per la prima volta, la radio passa automaticamente alla modalità DAB ed esegue una ricerca completa delle stazioni.
- Se necessario, controllare la ricezione prevista nella vostra località all'indirizzo. www.dabplus.de/empfang/

Riproduzione delle stazioni DAB+/DAB



1. Se necessario, premere più volte il tasto **MODE**, per selezionare il modo DAB.
2. Premere i tasti < / > per selezionare la stazione desiderata.
3. Premere il tasto ►|OK|  per riprodurre la stazione desiderata. In alternativa, aspettare brevemente; la stazione si sintonizzerà poi automaticamente.

Ricerca della stazione (automatica)

La ricerca delle stazioni cerca tutti i canali DAB-Band III.

1. Tenere premuto il tasto **i•MENU** fino all'apertura del menu.
2. Premere i tasti **< / >** per passare alla voce di menu <Ricerca completa>.
3. Confermare con **▶|OK|** .
4. La ricerca si avvia; nel display appare la barra di avanzamento.
5. Per controllare le stazioni trovate, premere **< / >**.
6. Premere **▶|OK|**  per selezionare una stazione.

Ricerca della stazione (manuale)

1. Per cercare manualmente le stazioni DAB+/DAB, tenere premuto il tasto **i•MENU** fino all'apertura del menu.
2. Premere i tasti **< / >** per passare alla voce di menu **<Regolare manualmente>**.
 - Premere il tasto **▶|OK|**  per confermare.
3. Premere i tasti **< / >** per selezionare la frequenza.
 - Premere il tasto **▶|OK|**  per confermare.



4. Premere il tasto **▶|OK|🔔** per passare all'elenco delle stazioni. Ora le stazioni appena aggiunte possono essere riprodotte.



Nota



L'intensità del segnale viene visualizzata sotto forma di barra. Al raggiungimento dell'intensità critica del segnale, viene visualizzato il nome dell'ensemble e le stazioni vengono memorizzate nell'elenco delle stazioni.

Controllo della gamma dinamica (DRC) - DAB

1. Tenere premuto il tasto **i•MENU** fino all'apertura del menu.
2. Premere i tasti **< / >** per passare alla voce di menu "DRC".
 - Premere il tasto **▶|OK|**  per confermare.
3. Premere i tasti **< / >** per scegliere tra <Off>, <Basso> e <Alto>.
 - Premere il tasto **▶|OK|**  per confermare.
4. Premere il tasto **i•MENU** per uscire dal menu.

Stazioni inattive

La funzione "Stazioni inattive" può essere usata per rimuovere le stazioni che non sono più ricevibili dall'elenco delle stazioni alla prossima ricerca. Questa funzione è utile, ad esempio, se si cambia l'ubicazione del dispositivo.

1. Tenere premuto il tasto **i•MENU** fino all'apertura del menu.
2. Premere i tasti **< / >** per passare alla voce di menu "Stazioni inattive".
 - Premere il tasto **▶|OK|**  per confermare.
3. Premere i tasti **< / >** per scegliere tra **<No>** e **<Sì>**.
 - Premere il tasto **▶|OK|**  per confermare.
 - Se viene selezionato **<Sì>**, tutte le stazioni inattive vengono cancellate.
4. Premere il tasto **i•MENU** per uscire dal menu.

Visualizzazione di informazioni sulla stazione

Il segnale DAB+/DAB può essere usato per trasmettere informazioni aggiuntive dalle stazioni radio.

- Premere brevemente il tasto **i•MENU** ripetutamente per visualizzare in sequenza le informazioni sulla stazione.

Le informazioni selezionate per ultimo rimangono visibili sul display fino allo spegnimento del dispositivo.

Possono essere visualizzate le seguenti informazioni sulla stazione:

DLS/DLS+ Testo

A seconda della stazione, ad esempio il brano e l'artista attualmente in riproduzione o le brevi notizie correnti.

Intensità del segnale

Visualizzazione a barre dell'intensità del segnale della stazione attuale.

Tipologia di programma (PTY)

Visualizzazione della tipologia di programma della stazione attuale, ad esempio POP, NEWS, ecc.

Posizione del trasmettitore

Visualizzazione della posizione della stazione, ad esempio Germania.

Numero di canale / frequenza

Visualizzazione del numero di canale e della frequenza della stazione attuale.

Errore di segnalazione

Visualizzazione degli errori di segnalazione.

Bitrate audio

Visualizzazione del bitrate audio digitale che viene attualmente ricevuto.

Ora

Visualizzazione dell'ora

Data

Visualizzazione della data attuale.

Radio FM

La radio è adatta a ricevere stazioni radio FM.

Posizionare la radio vicino a una finestra ed estrarre completamente l'antenna.

Nota

- Per migliorare la ricezione, potrebbe essere necessario orientare l'antenna in una direzione diversa.

Riproduzione di stazioni FM

1. Se necessario, premere più volte il tasto **MODE** per selezionare la modalità FM.
- Il display mostra il nome della stazione o la frequenza.

Ricerca della stazione (automatica)

1. Tenere premuto i tasti **< / >** per passare rispettivamente alla prossima stazione ricevibile.

Ricerca della stazione (manuale)

1. Premere i tasti **< / >** per effettuare le impostazioni di frequenza.
 - Premere per scorrere la banda di frequenza di 0,05 MHz alla volta.
 - Tenere premuto per passare alla prossima stazione ricevibile.

Impostazione della ricerca

La sensibilità della ricerca delle stazioni può essere regolata.

1. Tenere premuto il tasto **i•MENU** fino all'apertura del menu.
2. Premere i tasti **< / >** per selezionare la voce di menu <Impostazione ricerca>.

3. Premere i tasti **< / >** per scegliere tra le impostazioni **<Solo stazioni forti>** o **<Tutte le stazioni>**.
 - Premere il tasto **▶|OK|**  per confermare.
4. Premere il tasto **i•MENU** per uscire dal menu.

Visualizzazione di informazioni sulla stazione

Ulteriori informazioni dalle stazioni radio possono essere trasmesse con il segnale FM.

Premere brevemente il tasto

i•MENU ripetutamente per visualizzare in sequenza le informazioni sulla stazione.

Possono essere visualizzate le seguenti informazioni sulla stazione:

DLS/DLS+ Testo

A seconda della stazione, ad esempio il brano e l'artista attualmente in riproduzione o le brevi notizie correnti.

Intensità del segnale

Visualizzazione a barre dell'intensità del segnale della stazione attuale.

Tipologia di programma (PTY)

Visualizzazione della tipologia di programma della stazione attuale, ad esempio POP, NEWS, ecc.

MONO / STEREO

La stazione viene ricevuta in mono / stereo.

Ora

Visualizzazione dell'ora

Data

Visualizzazione della data attuale.

Memorizzazione delle stazioni DAB/FM

30 stazioni DAB e FM possono essere memorizzate nel dispositivo. Le stazioni sono memorizzate in due elenchi di stazioni indipendenti separatamente per le stazioni DAB e FM.

Memorizzazione delle stazioni

1. Selezionare la stazione (DAB o FM) che si desidera memorizzare.
2. Tenere premuto il tasto **PRESET** finché non si apre il menu "Salva programma".
3. Premere i tasti < / > per scegliere la posizione di memoria richiesta (1-30).
4. Premere il tasto ►|OK|  per salvare la stazione nella posizione di memoria desiderata.



Richiamo di una stazione memorizzata

1. Premere il tasto **MODE** per scegliere tra la modalità FM o DAB.
2. Premere brevemente il tasto **PRESET**.
 - Sul display ora compare l'elenco dei preferiti.
3. Premere i tasti **< / >** per selezionare la posizione di memoria (1-30) desiderata.
4. Premere il tasto **▶|OK|**  per selezionare la posizione di memoria desiderata.

Impostazioni dell'allarme

Nota

Il dispositivo dispone di 2 sveglie regolabili.

1. Tenere premuto il tasto **i•MENU** fino all'apertura del menu.
2. Premere i tasti **< / >** per passare alla voce di menu "Sistema".
3. Confermare con **▶|OK|**  .
4. Premere i tasti **< / >** per passare alla voce di menu "Sveglia".
5. Confermare con **▶|OK|**  .
6. Premere i tasti **< / >** per passare alla voce di menu "Imposta allarme 1/2".
7. Confermare con **▶|OK|**  .

La procedura guidata vi guida attraverso le seguenti impostazioni sveglia.

Premere i tasti < / > per selezionare le impostazioni desiderate.

Premere il tasto ►|OK|  per confermare la selezione.

Tempo	Impostare l'ora dell'allarme SS:MM
Durata dell'allarme	Impostare la durata dell'allarme: <ul style="list-style-type: none">• 15, 30, 45, 60, 90, 120 min
Sorgente	Si possono selezionare le seguenti opzioni sveglia: <ul style="list-style-type: none">• cicalino di avvertimento• FM (selezionare la stazione desiderata)• DAB+ (selezionare la stazione desiderata)

Ripetizione	Programmazione dell'allarme: <ul style="list-style-type: none">• Una volta (se selezionata, la data desiderata deve essere impostata)• ogni giorno• fine settimana• giorni feriali
Volume	Regolazione del volume desiderato
Sveglia	Sveglia ON/OFF

Bluetooth

La radio deve essere accoppiata con un dispositivo Bluetooth prima che la trasmissione sia possibile.

1. Se necessario, premere più volte il tasto **MODE**, per selezionare la modalità Bluetooth.
 - Un segnale acustico viene emesso quando la radio è pronta per l'accoppiamento.
2. Cercare i dispositivi Bluetooth vicini sullo smartphone/tablet.
 - Quando la radio viene trovata, il dispositivo mostra il nome <Dual MCR 150>.
3. Selezionare la radio sullo smartphone/tablet.
 - Se l'accoppiamento ha avuto successo, viene emesso un segnale acustico.

Riproduzione di musica / segnali audio

- Aprire un'app media player sullo smartphone / tablet e avviare la riproduzione.
- Regolare il volume su entrambi i dispositivi.

Le funzioni di base come la riproduzione/pausa e la selezione dei brani possono essere controllate tramite la connessione Bluetooth.

Nota

Le funzioni di controllo disponibili dipendono, tra l'altro, dall'app media player selezionata. Eventualmente non sono disponibili tutte le funzioni.

Uso

- Premere il tasto **▶|OK|**  per mettere in pausa o riprendere la riproduzione.
- Premere i tasti **< / >** per selezionare il brano precedente / successivo.

Nota

La connessione Bluetooth può essere interrotta tenendo premuto il tasto **PRESET** sul dispositivo.

Impostazioni di sistema

Il menu <Sistema> può essere richiamato in tutte le modalità.

1. Tenere premuto il tasto **i•MENU** fino all'apertura del menu.
2. Premere i tasti **< / >** per selezionare la voce di menu <Sistema>.
 - Premere il tasto **▶|OK|**  per confermare.

Ora/data

L'ora e la data possono essere impostate manualmente o automaticamente tramite DAB/FM.

1. Nel menu <Sistema> con i tasti < / > per selezionare la voce di menu <Ora>.
 - Premere il tasto ►|OK|  per confermare.



2.
 - Premere i tasti < / > per passare tra le opzioni di impostazione dell'ora.
 - <Impostazione dell'ora/della data>: Impostazione manuale dell'ora e della data.
 - <Imposta il formato della data>: Selezionare il formato di visualizzazione (MM-GG-AAAA o GG-MM-AAAA) della data.
 - <Imposta 12/24 ore>: selezionare il formato di visualizzazione (12 / 24 ore) dell'ora.
 - <Aggiornamento automatico>: Impostazione automatica dell'ora e della data. Opzioni di selezione: <Aggiorna tutti> <Nessun aggiornamento> <Aggiornamento da FM> <Aggiornamento da DAB>.

3. Premere il tasto **i•MENU** per uscire dal menu.



Impostare la lingua

Nel menu <Lingua>, la lingua del menu del dispositivo può essere selezionata.

Sono disponibili le seguenti lingue:
Inglese, francese, tedesco e italiano.

1. Nel menu <Sistema> usare i tasti < / > per selezionare la voce di menu <Lingua>.
 - Premere il tasto ►|OK|  per confermare.
2. Usare i tasti < / > per selezionare la lingua desiderata.
 - Premere il tasto ►|OK|  per confermare.

Reset del dispositivo (Impostazioni standard)

1. Nel menu <Sistema> usare i tasti < / > per selezionare la voce di menu <Impostazioni standard>.
 - Premere il tasto ►|OK|  per confermare.
2. Usare i tasti < / > per selezionare <Sì>.
 - Premere il tasto ►|OK|  per confermare.
 - Sul display compare <Riavvio...> e il dispositivo si riavvia.

Visualizzazione della versione

1. Nel menu <Sistema> usare i tasti < / > per selezionare la voce di menu <Versione SW>.
 - Premere il tasto ►|OK|  per confermare.
 - Sul display comparirà ora la versione del software del dispositivo.

Risoluzione degli errori

Problemi con il dispositivo

Sintomo	Possibile causa/rimedio
Impossibile accendere il dispositivo	L'accumulatore è scarico e deve essere ricaricato.
Nessun suono da udire	Aumentare il volume. Sorgente errata selezionata. Selezionare la sorgente desiderata sul dispositivo.
Si sentono rumori fastidiosi	Nelle vicinanze del dispositivo, un telefono cellulare o un altro dispositivo trasmette onde radio fastidiose. Rimuovere il telefono cellulare o il dispositivo dall'ambiente circostante.
Altri disturbi, rumori forti o visualizzazione disturbata del display	I componenti elettronici del dispositivo presentano anomalie. Spegnerlo, attendere circa 10 secondi e riaccenderlo.

Problemi con la radio

Sintomo	Possibile causa/rimedio
Nessuna ricezione radio DAB / FM	<ul style="list-style-type: none"> • Estrarre completamente l'antenna. • Avvicinare il dispositivo alla finestra. • Controllare la possibile ricezione su www.dabplus.de/empfang/.
La ricezione radio DAB / FM è scarsa	<ul style="list-style-type: none"> • Controllare che l'antenna sia completamente estratta. • Riposizionare l'antenna. • Controllare se altri apparecchi (lampade, elettrodomestici) interferiscono con la ricezione.
Nessun suono / sound	<ul style="list-style-type: none"> • Aumentare il volume.

Sintomo	Possibile causa/rimedio
Il dispositivo funziona, ma alcune stazioni non possono essere riprodotte.	<ul style="list-style-type: none"><li data-bbox="408 213 860 283">• La stazione radio non sta trasmettendo.<li data-bbox="408 299 860 693">• Le stazioni radio sono state trovate durante una ricerca, ma non possono essere riprodotte a causa della mancanza di stabilità del segnale. Riposizionare il dispositivo/antenna se necessario.

Problemi con il Bluetooth

Sintomo	Possibile causa/rimedio
Audio assente	<p>Accertarsi che il proprio dispositivo Bluetooth sia accoppiato e connesso. Verificare che lo Smartphone sia configurato per lo streaming audio via Bluetooth.</p> <p>Regolare il volume del dispositivo Bluetooth e del Dual MCR 150.</p> <p>Passare alla sorgente Bluetooth con MODE.</p> <p>Assicurarsi che il dispositivo Bluetooth sia a portata.</p>

Risoluzione degli errori

Sintomo	Possibile causa/rimedio
Gli apparecchi devono essere "accoppiati" ogni volta?	<p>Una volta che un dispositivo è accoppiato, normalmente non è necessario accoppiarlo di nuovo. Lo smartphone deve essere collegato nuovamente al Dual MCR 150.</p> <p>Se necessario, selezionare "Dual MCR 150" dall'elenco. Nella maggior parte dei dispositivi ciò avviene automaticamente.</p>
In generale	<p>Il dispositivo può connettersi a un solo dispositivo Bluetooth alla volta.</p> <p>La compatibilità non può essere garantita per tutti i dispositivi BT.</p>

Pulizia dell'apparecchio



AVVERTENZA

Pericolo dovuto a tensione elettrica!

Per evitare il rischio di una scossa elettrica, non è consentito pulire l'apparecchio servendosi di un panno umido né sotto l'acqua corrente.

Scollegare sempre l'alimentatore USB dalla presa prima della pulizia.

ATTENZIONE

Danneggiamento di componenti!

Non utilizzare alcuna spugna abrasiva polvere abrasiva né solvente come alcol o benzina per la pulizia.

Pulire la custodia solo con un panno morbido, inumidito con acqua.

Indicazioni di smaltimento

Smaltimento dell'imballo



PERICOLO

Pericolo di morte per soffocamento!

Rischio di soffocamento dovuto alla pellicola e ad altri materiali di imballaggio.

- Non lasciare l'imballaggio e le sue parti in mano ai bambini.
-

Durante il trasporto l'apparecchio era protetto dall'imballaggio. Tutti i materiali utilizzati sono eco-compatibili e riciclabili. Smaltire l'imballaggio in modo ecocompatibile. Informarsi presso il rivenditore o presso gli impianti di smaltimento comunali sulle possibilità di uno smaltimento ecocompatibile e adeguato dell'imballaggio.

Smaltimento dell'apparecchio

Gli apparecchi dismessi non sono rifiuti senza valore. Grazie allo smaltimento nel rispetto dell'ambiente, è possibile recuperare materie prime utili.



Questo apparecchio è contrassegnato in conformità alla direttiva 2012/19/UE sui rifiuti di apparecchiature elettriche ed elettroniche (RAEE).

Al termine del suo ciclo di vita questo prodotto non deve essere smaltito con i normali rifiuti domestici, ma deve essere portato in un punto di raccolta per il riciclaggio di apparecchiature elettriche ed elettroniche.

A questo si riferisce il simbolo che si trova sul prodotto, nelle istruzioni per l'uso o sulla confezione.

I materiali sono riciclabili secondo le indicazioni sulle relative etichette. Mediante il riutilizzo, il riciclaggio o altre forme di valorizzazione di apparecchiature obsolete si rende un importante contributo alla tutela dell'ambiente.

Informarsi presso il rivenditore o presso gli impianti di smaltimento comunali sulle possibilità di uno smaltimento ecocompatibile e adeguato dell'apparecchio.

Prima di smaltire l'apparecchio, rimuovere le batterie.

Ricambi e accessori

Per la disponibilità di accessori e ricambi adatti al vostro apparecchio, siete pregati di contattarci 24 ore su 24 all'indirizzo <https://dual.de/shop/>.

Si prega di notare che possiamo spedire solo ad un indirizzo all'interno della Germania.

Dual

Produttore

DUAL GmbH ·
Hauptstraße 1 ·
D-86925 Fuchstal ·
www.dual.de

Hotline assistenza: 08191 / 915 777 0

· E-Mail: supt@dual.de